

SANITARIOS

SANITARIO DE COLGAR ORVIETO

*Producto de fabricación e inspección de calidad manual, compuesto por agregados finos (Caolín, arcillas, feldespatos y materiales no plásticos) con acabados esmaltados de forma uniforme y total (1mm. grosor).

*Sanitario suspendido con diseño redondo, de dos piezas en porcelana sanitaria, de uso tradicional, eficiente e ideal para espacios reducidos.

*Altura uso familiar.

*Asiento con cierre suave para mayor comodidad.



NOTA: La fotografía del producto es ilustrativa, algunos atributos de color y textura pueden variar de acuerdo con la resolución de su pantalla y diferir de la realidad.

CARACTERÍSTICAS DEL PRODUCTO

Referencia:	SCGBL-CLX1038
Estilo:	Inodoro suspendido - Redondo
Dimensiones:	590 * 425 * 410 mm
Material:	Porcelana Sanitaria
Peso:	Neto: 29.5KG Bruto: 31,5 KG
Color:	Blanco
Asiento:	Cierre lento, PP - 1.5 kg forma redondeada.
Espejo de agua:	+/- 55 mm
Sifón:	Esmaltado
Trampa:	Pasillo P-trampa
Diámetro de trampa:	Interno: 75mm, Externo:100mm
Sistema descarga:	cisterna
Evacuación:	490 gr
Capacidad tanque:	9 - 10 litros
Consumo de agua:	3/6 L
Presión de trabajo:	25 a 80 PSI
Garantía:	1 año
Servicio de armado:	Nuestros productos de porcelanas sanitarias vienen desarmados y empacados en su debida caja, requieren ensamble o armado no incluido en el precio de venta.

LIMPIEZA Y MANTENIMIENTO

- Producto de fácil limpieza
- Se recomienda utilizar jabón neutro y agua. No usar esponjas, cepillos o polvos abrasivos para la limpieza.
- Evite golpear el sanitario con objetos pesados o herramientas contundentes, ya que estos pueden fracturar el esmaltado o despicar el material.
- Para conservar la apariencia y estética de este producto, se recomienda realizar una limpieza semanal.

Conoce más



SCGBL-CLX1038



PLANOS DEL PRODUCTO

VISTA EN PLANTA

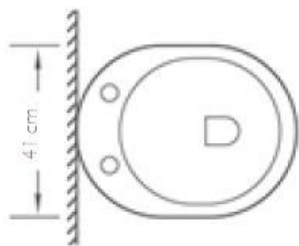

VISTA LATERAL

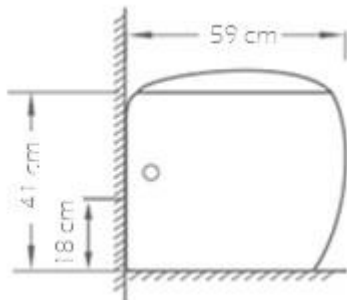

VISTA POSTERIOR

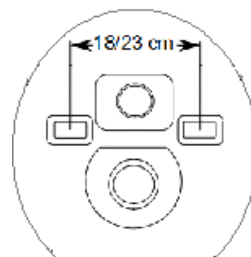

NOTA: Estas dimensiones son nominales y pueden variar entre modelos, tolerancia de +/- 2mm

INCLUYE



ASIENTO

FUNDA DE ASIENTO

ACCESORIOS DE FIJACIÓN

PLANOS DEL PRODUCTO

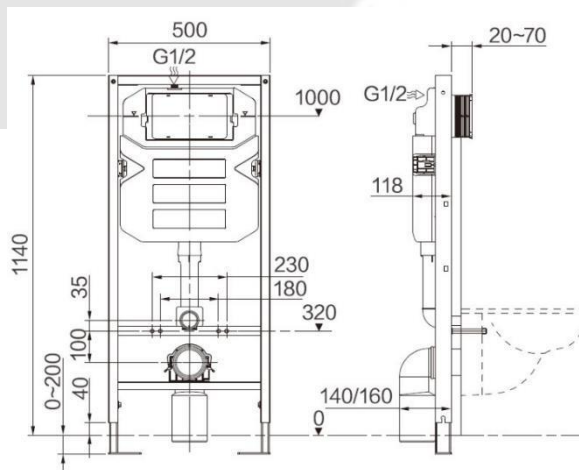

NOTA: Cisterna no incluida en el precio de venta para más información ver ficha técnica del producto.

