

## ACCESORIOS

## PORTAPAPEL RAGAZZO DORADO

\*Portapapeles para baño con fijación oculto para una superficie mínima y fácil de limpiar. Un diseño elegante con un acabado cromado de alto brillo, ideal para colocar artículos de baño, entre otras cosas.

Construcción de alta calidad, resistente al oxido y a la erosión.



**NOTA:** La fotografía del producto es ilustrativa, algunos atributos de color y textura pueden variar de acuerdo con la resolución de su pantalla y diferir de la realidad.

## CARACTERÍSTICAS DEL PRODUCTO

<b>Referencia:</b>	CE1CE519003GB
<b>Uso:</b>	Accesorio de baño.
<b>Dimensiones:</b>	172x79x50
<b>Material:</b>	Acero Inoxidable.
<b>Acabado:</b>	Dorado.
<b>Color:</b>	Dorado.
<b>Garantía:</b>	1 año
<b>Incluye:</b>	Se entrega con fijaciones para su instalación.
<b>Servicio de armado:</b>	Nuestros productos vienen desarmados y empacados en su debida caja, requieren ensamble o armado no incluido en el precio de venta.

## PLANOS DEL PRODUCTO

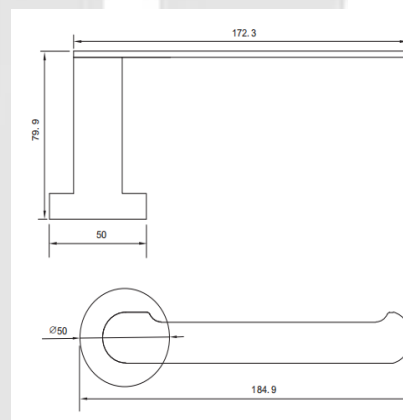

**NOTA:** Estas dimensiones son nominales y pueden variar entre modelos, tolerancia de +/- 2mm

## LIMPIEZA Y MANTENIMIENTO

- Se recomienda utilizar jabón neutro y agua. No usar esponjas, cepillos o polvos abrasivos para la limpieza.
- Evite golpear el accesorio con objetos pesados o herramientas contundentes, ya que estos pueden fracturar el producto.
- No aplique productos abrasivos, ácidos o disolventes en el mantenimiento de este producto.

Conoce más



TBACC2811

