

SERIES VACANZA®

MANUAL DE USUARIO 2019



CalderaSpas®

BIENVENIDO



Watkins Wellness le da la enhorabuena por su decisión de disfrutar del mejor spa del mercado...
Bienvenido a la cada vez más numerosa familia de propietarios del spa Caldera®.

Manual del usuario

Este manual de usuario le proporcionará información sobre el manejo y mantenimiento general de su nuevo spa de la serie Vacanza®. Le sugerimos que dedique el tiempo necesario al estudio detenido de todas las secciones de las que consta. Guarde este manual para futuras consultas.

Si tiene alguna pregunta sobre cualquier aspecto de la instalación, el manejo o el mantenimiento de su spa, consulte a su distribuidor autorizado de spas **CALDERA**. Ahí encontrará a profesionales calificados y familiarizados, tanto con el producto como con las dudas que puedan surgir a los propietarios de spas. Su experiencia le ayudará a disfrutar de su nuevo spa **CALDERA**.

La etiqueta con la identificación o el número de serie está situada dentro del compartimiento del equipo del spa **CALDERA**. El número de serie también debería estar documentado en el recibo de entrega proporcionado por el distribuidor.

IMPORTANTE: Watkins Wellness se reserva el derecho a cambiar sin previo aviso cualquier especificación o diseño, sin que por ello contraiga obligación alguna.

FECHA DE COMPRA: _____

FECHA DE INSTALACIÓN: _____

DISTRIBUIDOR: _____

DIRECCIÓN: _____

TELÉFONO: _____

MODELO/NÚMERO DE SERIE DEL SPA: _____

NÚMERO DE SERIE DE LA CUBIERTA: _____

MODEL: PALATINO
SERIES: VACANZA
SERIAL: PLT19D119XXXX
RATINGS: 240V, 60Hz, 40A



LISTED SELF CONTAINED SPA
1280 Park Center Dr., Vista, CA 92081
Watkins Manufacturing Corp.

PLT19D119XXXX
PLT19D119XXXX
PLT19D119XXXX
PLT19D119XXXX
PLT19D119XXXX

NOTA: esto es un ejemplo. La etiqueta de su spa puede contener información distinta.
Despegue la etiqueta superior y colóquela aquí.

En muchas ciudades y provincias, se necesita un permiso para la instalación de circuitos eléctricos o para la construcción de superficies exteriores (terrazas o toldos) Aparte del permiso, algunas comunidades han adoptado normas para barreras residenciales, en virtud de las cuales se ha de colocar una valla y/o puertas de cierre automático para evitar el acceso a piscinas (o spas) sin vigilancia de niños menores de cinco años. Su spa **CALDERA** está equipado con una cubierta de cierre que cumple con las normas para cubiertas de seguridad (US Standard for Safety Covers) ASTM F1346-91. Gracias a ello, nuestros spas no suelen necesitar la colocación de ningún tipo de barrera. Por lo general, las autoridades locales le informarán de cualquier normativa respecto a la colocación de barreras en el mismo momento en el que le concedan el permiso para la instalación de un circuito eléctrico. Su distribuidor de spas **CALDERA** le proporcionará información acerca de los permisos que pueda necesitar.

ÍNDICE DE CONTENIDO

INFORMACIÓN DE SEGURIDAD

INSTRUCCIONES IMPORTANTES SOBRE SEGURIDAD	1
INSTRUCCIONES IMPORTANTES DEL SPA	3

REQUISITOS ELÉCTRICOS

REQUISITOS ELÉCTRICOS Y PRECAUCIONES	4
SELECCIONE EL VOLTAJE PARA SU SPA	4
INSTALACIÓN DE 115 VOLTIOS 20 AMPERIOS	4
CONVERSIÓN DE 115 VOLTIOS 20 AMPERIOS	4
CONVERSIÓN DE 115-230 VOLTIOS (MODELOS TARINO®, CELIO™ Y AVENTINE®)	5
INSTRUCCIONES DE CABLEADO DE 230 V 30 A O 50 A 5	

ARRANQUE

CARACTERÍSTICAS DEL SPA, MODELOS PALATINO®, MARINO®, VANTO® TARINO & CELIO	6
CARACTERÍSTICAS DEL SPA, MODELO AVENTINE	7
SURTIDORES DE AGUA	8
VÁLVULA DE DESVÍO (SOLO MODELO TARINO)	8
INSTRUCCIONES PARA LA PUESTA EN MARCHA RÁPIDA	8
PUESTA EN MARCHA	9
PUESTA A PUNTO DE LA(S) BOMBA(S)	10

INSTRUCCIONES DE FUNCIONAMIENTO

FUNCIONAMIENTO DE CONTROL	11
MODO DE SISTEMA	11
MODO DE LIMPIEZA	12
MENÚ DE HERRAMIENTAS	12
MENÚ DE AUDIO (OPCIONAL)	13

MENÚS DE SURTIDORES

PALATINO	15
MARINO	15
VANTO	16
TARINO	16
CELIO Y AVENTINE	17

CALIDAD Y MANTENIMIENTO DEL AGUA

INFORMACIÓN BÁSICA	18
CÓMO AÑADIR PRODUCTOS QUÍMICOS AL AGUA	18
NOCIONES BÁSICAS SOBRE EL MANTENIMIENTO DEL AGUA	19
SISTEMA DE MANTENIMIENTO DEL AGUA FROG®	20
INSTRUCCIONES PARA LA SUSTITUCIÓN DEL CARTUCHO FROG	20
PROGRAMA DE MANTENIMIENTO DEL AGUA DEL SPA CALDERA	20
INSTRUCCIONES DE MANTENIMIENTO DEL AGUA DURANTE LAS VACACIONES	21
TERMINOLOGÍA DEL AGUA	22

CUIDADO Y MANTENIMIENTO DEL SPA

INSTRUCCIONES DE DRENAJE Y RELLENO	23
CÓMO EVITAR LA CONGELACIÓN	23
SISTEMA DE FILTRADO	24
QUITAR Y LIMPIAR LOS CARTUCHOS DEL FILTRO PARA TODOS LOS MODELOS MENOS EL AVENTINE	24
QUITAR Y LIMPIAR LOS CARTUCHOS DEL FILTRO PARA EL MODELO AVENTINE	24
MANTENIMIENTO DE LOS REPOSACABEZAS DEL SPA	25
MANTENIMIENTO DEL EXTERIOR	25
CUIDADOS DEL MUEBLE ECOTECH	25
MANTENIMIENTO DE LA CUBIERTA DEL SPA	25

INFORMACIÓN DE SERVICIO

INFORMACIÓN GENERAL	26
GFCI Y TERMOSTATO DE LÍMITE MÁXIMO	26
OTRA INFORMACIÓN DE SERVICIOS	26
ACCIONES QUE INVALIDAN LA GARANTÍA	26
EXENCIONES DE RESPONSABILIDAD	26
SERVICIO AL CLIENTE WATKINS	27
SOLUCIÓN DE PROBLEMAS	27
INSTRUCCIONES DEL PANEL DE LA PUERTA	28

INFORMACIÓN DE SEGURIDAD

INSTRUCCIONES IMPORTANTES SOBRE SEGURIDAD

(LEA Y SIGA TODAS LAS INSTRUCCIONES)

EVITE CUALQUIER TIPO DE RIESGO PARA LOS NIÑOS

PELIGRO - RIESGO DE AHOGO INFANTIL

Extreme las precauciones para prevenir el acceso no autorizado de los niños. Para evitar accidentes, asegúrese de que los niños no puedan utilizar el spa a menos que estén supervisados en todo momento.

ADVERTENCIA

Para reducir el riesgo de daños personales, no permita a los niños utilizar este spa a menos que estén bajo total vigilancia.

- Para reducir el riesgo de lesión, se recomienda las temperaturas bajas del agua para los niños pequeños. Los niños son especialmente sensibles al agua caliente.
- Extreme las precauciones para prevenir el acceso no autorizado de los niños. Para evitar accidentes, asegúrese de que los niños no puedan utilizar el spa a menos que estén supervisados en todo momento.

QUÉ SE DEBE HACER:

- Para mayor seguridad, asegúrese siempre de poner los cierres a prueba de niños después de utilizar el spa. Todos los spas **CALDERA** están equipados con una cubierta de cierre que cumple con las normas para cubiertas de seguridad ASTM F1346-91.
- Para asegurarse de que la temperatura del agua es la adecuada, compruébela con la mano antes de permitir que los niños entren en el spa. Los niños son especialmente sensibles al agua caliente.
- Recuerde a los niños que las superficies mojadas son muy escurridizas, asegúrese de que los niños tengan cuidado al entrar y al salir del spa.

QUÉ NO SE DEBE HACER:

- Permitir que los niños se suban a la cubierta del spa.
- No deje que los niños tengan acceso al spa sin vigilancia alguna.

PARA EVITAR EL RIESGO DE ELECTROCUCIÓN

PELIGRO: RIESGO DE ELECTROCUCIÓN

- Conecte solo a una fuente de electricidad con fuente a tierra.
- No entierre el cable de electricidad. Un cable de suministro eléctrico puede provocar la muerte o graves daños personales debido a una electrocución, en el caso de que no se utilice un cable especial o se excave inadecuadamente.
- Se proporciona un terminal a tierra (conector de cable de presión) en la caja de control situada en el interior de la unidad para permitir la

conexión de un conductor de unión de cobre macizo de al menos 8 AWG entre dicho punto y cualquier equipo metálico, tubería metálica de agua, encapsulado metálico de equipo eléctrico o conducto que estén a una distancia de menos de 5 pies (1,5 m) de la unidad, como sea necesario para cumplir con los requisitos locales.

- No opere los controles principales de sonido mientras esté dentro del spa (si el spa está equipado con un componente de sonido).
- No conecte ningún componente auxiliar (por ejemplo, altavoces adicionales con cables, auriculares, componentes de sonido adicionales) al sistema de sonido, a menos que haya sido aprobado por Watkins Wellness.
- No repare usted mismo los componentes de audio abriendo o quitando la cubierta ya que podrían exponerlo a niveles de voltaje peligrosos o a otras lesiones. Envíe todas sus solicitudes de servicio al personal de servicio cualificado.
- No conecte ninguna antena externa al sistema de sonido del spa, a menos que la instale un electricista con credenciales, de conformidad con Artículo 810 de los Códigos Nacionales de Electricidad, ANSI/NFPA 70.

ADVERTENCIA

- Para disminuir el riesgo de descarga eléctrica, sustituya cualquier cable dañado inmediatamente. No hacerlo podría causar la muerte o graves daños personales debido a una electrocución.
- A su spa se le ha proporcionado un Interruptor de Falla de Circuito de Toma de Tierra (GFCI) para la protección de usuario y el equipo. Para asegurar la operación adecuada de este importante dispositivo de seguridad, compruébelo según las instrucciones a continuación por configuración eléctrica.
- **Modelos conectados con cable 115 voltios, 20 amperios:** El GFCI se coloca al extremo del cable de potencia. Antes de cada uso, y con la unidad en operación, pulse el botón TEST. La unidad debe apagarse y junto con el indicador de alimentación del GFCI. Espere 30 segundos y reinicie el GFCI pulsando el botón RESET. El indicador de alimentación del GFCI se encenderá, volviendo a suministrar energía al spa. Si el disyuntor no se comporta de esta manera, existe una avería y la posibilidad de una descarga eléctrica. Desconecte la alimentación hasta que se solucione el problema.
- **230 voltios, modelos permanentemente instalados o convertidos:**
 - En el bloque de terminal que se encuentra en el interior de la caja de control se proporciona un terminal a tierra (terminal a tierra del sistema TB-1). A fin de reducir el riesgo de una descarga eléctrica, conecte este terminal al terminal a tierra del suministro de electricidad o al panel de suministro con un cable de cobre verde con aislamiento. Este cable debe ser del mismo calibre que los cables de alimentación del equipo. Además, se proporciona un terminal de unión (conector a presión) en la parte de afuera de la caja de control para la conexión a puntos de toma de tierra locales. A fin de reducir el riesgo de una descarga eléctrica, este conector debe unirse con un cable de cobre sólido de 8 AWG a cualquier escalera de metal, tubería de agua u otro metal que se encuentre dentro de una distancia de 5 pies (1,5 m) del spa a fin de cumplir los requisitos locales. Los medios de desconexión deben ser fácilmente accesibles, pero deben estar instalados por lo menos a 1,5 m (5 pies) del spa.
 - A su spa se le proporciona un interruptor adecuado para abrir cualquier conductor que no toma a tierra.
 - El spa cuenta con interruptores de circuito de fallo a tierra en el subpanel eléctrico. Antes de cada uso del spa y con la unidad en funcionamiento, pulse el botón TEST de cada disyuntor. El interruptor debe botarse a la posición de desconexión. Espere

30 segundos y reinicie cada GFCI abriéndolo completamente y volviéndolo a cerrar. El interruptor debe quedar en la posición de encendido. Si cualquiera de los disyuntores no se comporta de esta manera, existe una avería y la posibilidad de una descarga eléctrica. Desconecte la corriente y no la vuelva a conectar hasta que se identifique y corrija la anomalía.

NOTA: No esperar 30 segundos antes de reiniciar el GFCI puede hacer que el indicador de encendido del spa (en el panel de control) parpadee. Si esto sucede, repita la comprobación del GFCI.

PELIGRO: RIESGO DE DESCARGA ELÉCTRICA

- Instale el spa a un mínimo de 1,5 m (5 pies) de cualquier superficie metálica. El spa puede instalarse dentro de una distancia de 5 pies (1,5 m) de una superficie metálica si ésta se encuentra permanentemente conectada a un conductor de cobre sólido 8 AWG conectado a su vez a un conector de toma de tierra en la caja de terminales que se proporciona para dicho fin de conformidad con el Código Nacional de Electricidad ANSI/NMFA70-1993.
- No permita ningún aparato eléctrico, tales como luces, teléfonos, radios o televisores dentro de 5 pies (1,5 m) del spa. No mantener la distancia de seguridad podría causar la muerte, o graves daños personales, debido a una electrocución, en el caso de que el aparato eléctrico caiga dentro del spa.
- Instale el spa de forma que el desagüe esté alejado de cualquier compartimiento o componente eléctrico.

QUÉ SE DEBE HACER:

- Asegúrese de que su spa esté conectado a la fuente de energía correctamente. Contrate los servicios de un electricista autorizado.
- Desconecte el spa de la fuente de energía antes de vaciarlo o de reparar cualquier componente eléctrico.
- Compruebe el interruptor de circuito de fallo a tierra antes de cada uso.
- Reemplace los componentes audio solo por otros iguales (siempre y cuando su spa disponga de componente de audio).

QUÉ NO SE DEBE HACER:

- Utilizar el spa con la puerta del compartimiento del equipo removida.
- Colocar aparatos eléctricos dentro de 1,5 m (5 pies) del spa.
- Utilizar un alargador para conectar el spa a la fuente de energía. La extensión podría no estar conectada a tierra debidamente, lo que representaría un peligro de descarga eléctrica. El uso de un cable alargador podría provocar una caída del voltaje, causando sobrecalentamiento de la bomba de surtidores y daños en el motor.
- Intentar abrir la caja de control eléctrica. En su interior no hay componentes reparables por el usuario.

RIESGOS A EVITAR

PELIGRO - RIESGO DE LESIÓN

- Para reducir el riesgo de lesiones, NO quite los empalmes de succión (tuberías de alimentación del filtro) situados en el compartimiento del filtro.
- Los empalmes de succión se emparejan al flujo específico del agua que produce la bomba. Nunca reemplace los empalmes de succión por empalmes que tengan una capacidad menor de velocidad de flujo marcada en el accesorio de succión original.
- Existe el riesgo de resbalar y caer. Recuerde que las superficies mojadas son resbaladizas. Tenga cuidado al entrar y salir del spa.
- Nunca haga funcionar el spa si faltan los empalmes de succión o si

están rotos.

- El spa no debe ser utilizado por personas con enfermedades contagiosas.
- Mantenga las prendas de vestir sueltas, el cabello largo y los artículos de joyería colgantes alejados de los surtidores giratorios o de cualquier otro componente móvil.

AUMENTO DE LOS EFECTOS SECUNDARIOS DE LAS MEDICINAS

- El consumo de drogas o alcohol podría causar que una persona quede inconsciente y se ahogue.
- Aquellas personas que tomen medicamentos deben consultar con un médico antes de utilizar cualquier spa; algunos medicamentos pueden provocar somnolencia al usuario, mientras que otros pueden afectar el ritmo cardíaco, la presión y la circulación sanguínea.
- Aquellas personas que toman medicamentos que puedan producir somnolencia, como los tranquilizantes, antiestamínicos o anticoagulantes, no deben utilizar el spa.

PROBLEMAS DE SALUD QUE PUEDEN VERSE AFECTADOS POR EL USO DEL SPA

- Las mujeres embarazadas deben consultar a un médico antes de utilizar el spa.
- Aquellas personas que sufren de obesidad o con un historial médico de enfermedades coronarias, presión sanguínea alta o baja, problemas del sistema circulatorio o diabetes deben consultar a un médico antes de utilizar el spa.

AGUA SUCIA

- Mantenga el agua limpia y desinfectada con los productos químicos adecuados. Los niveles recomendados para su spa **CALDERA** son:

Con @ease Cloro libre disponible: 0,5-1,0 ppm	Sin @ease Cloro libre disponible: 3,0-5,0 ppm	Alcalinidad total: 40 - 120 ppm
Nivel de pH del agua: 7,2-7,8	Dureza del agua: 75 - 150 ppm	

- Consulte la sección de Mantenimiento y calidad del agua para obtener una información completa.

IMPORTANTE: conecte la bomba del surtidor durante al menos diez minutos después de agregar CUALQUIER químico para el agua en el compartimiento del filtro.

Limpie los cartuchos de filtración mensualmente para eliminar la suciedad y la acumulación de minerales que pueden afectar el rendimiento de los surtidores de hidromasaje, limitar el flujo, o desconectar el termostato de límite máximo, lo que apagará el spa.

PARA EVITAR EL RIESGO DE HIPERTERMIA

La inmersión prolongada en agua caliente puede acabar produciendo HIPERTERMIA, un estado peligroso que se da cuando la temperatura interna del cuerpo alcanza un nivel por encima de lo normal 98.6°F (37°C). Los síntomas de la hipotermia incluyen la falta de conciencia del peligro inminente, incapacidad de percibir el calor, incapacidad de reconocer la necesidad de salir del spa, incapacidad física para salir del spa, daños fetales en mujeres embarazadas y pérdida del conocimiento que podría llevar al ahogamiento.

ADVERTENCIA

El consumo de alcohol, drogas o medicamentos puede aumentar en gran medida el riesgo de hipertermia mortal en bañeras de hidromasaje y spas.

PARA REDUCIR EL RIESGO DE LESIONES PERSONALES

- El agua del spa nunca debe superar los 40°C (104°F). Las temperaturas entre 36°C y 40°C (entre 100°F y 104°F) se consideran seguras para los adultos sanos. Se recomiendan temperaturas más bajas para el uso prolongado (más de diez minutos) y para los niños pequeños. El uso prolongado puede provocar hipertermia.
- Las mujeres embarazadas, o que sospechen que pueden estarlo, deben limitar la temperatura del agua del spa a 36°C (100°F). No hacerlo podría suponer daños graves para el bebé.
- No utilice el spa inmediatamente después de realizar ejercicio extenuante.

PARA EVITAR EL RIESGO DE QUEMADURAS EN LA PIEL

- Para reducir el riesgo de lesiones, antes de entrar al spa el usuario debe medir la temperatura del agua con un termómetro que funcione con precisión.
- Compruebe la temperatura del agua con su mano antes de entrar en el spa para asegurarse de su idoneidad.

SEÑAL DE SEGURIDAD

En cada spa **CALDERA** se incluye, dentro del paquete del propietario, una SEÑAL DE SEGURIDAD. El letrero es necesario como condición para el listado de productos y debe instalarse permanentemente en un lugar visible para los usuarios del spa. Para obtener SEÑALES DE SEGURIDAD adicionales, contacte con su distribuidor de spas **CALDERA** y solicite la pieza n.º 70798.

INSTRUCCIONES IMPORTANTES DEL SPA

El siguiente apartado contiene información importante sobre el spa; insistimos en la importancia de que la lea y la ponga en práctica.

QUÉ SE DEBE HACER:

- Use y cierre (bloquee) la cubierta de vinilo cuando no utilice el spa, tanto si está vacío, como si está lleno.
- Siga las recomendaciones de cuidado y mantenimiento del spa que se ofrecen en este manual.
- Utilice solamente accesorios autorizados y productos químicos y de limpieza recomendados para su spa.

QUÉ NO SE DEBE HACER

- Dejar el spa **CALDERA** expuesto a la luz solar sin agua en su interior o sin la cubierta colocada. La exposición directa a la luz del sol puede provocar daños en los materiales del casco.
- No ruede ni deslice el spa sobre los costados, Esto dañaría el revestimiento exterior.
- No levante ni arrastre la cubierta de vinilo tirando de las correas de cierre de la cubierta; levante y transporte siempre la cubierta con los tiradores.
- Intentar abrir la caja de control eléctrica. En su interior no hay componentes reparables. Si el propietario abre la caja de control, la garantía queda anulada. Si detecta algún problema de funcionamiento, siga detenidamente los pasos descritos en la sección Solución de problemas. Si no puede resolver el problema, consulte a su distribuidor autorizado de spas **CALDERA**. Muchos problemas pueden ser fácilmente diagnosticados mediante una llamada al técnico de servicio autorizado.

CASCO DEL SPA

Su spa **CALDERA** tiene un casco acrílico Normalmente, las manchas y la suciedad no se adhieren a la superficie del spa. Utilice un trapo suave para quitar la suciedad. La mayoría de los productos químicos del hogar son inofensivos para el casco del spa (consulte más abajo la información detallada sobre agentes de limpieza). Enjuague siempre con agua cualquier producto que haya utilizado para limpiar el casco del spa.

IMPORTANTE:

1. Los siguientes productos de limpieza son los ÚNICOS aprobados para el casco del spa **CALDERA**: agua corriente, **CALDERA**® Spa Shine, Brilliantize® o Soft Scrub®. NO se recomienda utilizar alcohol ni ningún otro producto de limpieza doméstico, aparte de los ya mencionados para limpiar la superficie del casco del spa. NO UTILICE ningún producto de limpieza que contenga abrasivos o disolventes, ya que podrían dañar la superficie del spa, en especial: Simple Green®, Windex® o Spa Mitt. ¡NO UTILICE NUNCA PRODUCTOS QUÍMICOS FUERTES! Los daños en el casco provocados por la utilización de productos químicos fuertes no están cubiertos por la garantía. Enjuague siempre con agua cualquier producto que haya utilizado para limpiar el casco del spa.
2. El hierro y el cobre en el agua pueden manchar el casco del spa si se pone a funcionar sin comprobar. Pida al distribuidor de spas **CALDERA** un inhibidor de manchas y óxido, para utilizarlo en el caso de que el agua de su spa tenga una alta concentración de minerales disueltos. (Watkins recomienda Stain & Scale Defense).
3. Mantenga los productos de limpieza fuera del alcance de los niños y utilícelos con precaución.

GUARDE ESTAS INSTRUCCIONES

REQUISITOS ELÉCTRICOS

REQUISITOS ELÉCTRICOS Y PRECAUCIONES

Su spa de la serie **VACANZA** ha sido diseñado cuidadosamente para proveerle la máxima seguridad en contra de las descargas eléctricas. La conexión del spa a un circuito con un cableado inadecuado anulará muchas de las características de seguridad del spa. El cableado incorrecto podría también ocasionar la electrocución, riesgo de incendio y de otros daños. ¡Lea y siga al pie de la letra las instrucciones y los requisitos necesarios para la instalación eléctrica de su modelo de spa!

SELECCIONE EL VOLTAJE PARA SU SPA

Los spas **TARINO**, **CELIO** y **AVENTINE** pueden funcionar de la siguiente manera:

- **115 voltios 20 amperios:** el calentador suministrará aproximadamente 1000 vatios de calor cuando la bomba funcione en **BAJA** velocidad y el termostato active el calentador (NOTA: el calentador no funciona con la bomba a alta velocidad).
- **115 voltios 30 amperios:** el calentador proporcionará aproximadamente 1000 vatios de calor y funcionará mientras la bomba esté a baja o alta presión.
- **230 voltios 30 amperios:** el calentador suministrará aproximadamente 4000 vatios de calor cuando la bomba funcione a **BAJA** velocidad y el termostato active el calentador (NOTA: el calentador no funciona con la bomba en alta velocidad).
- **230 voltios 50 amperios:** el calentador proporcionará aproximadamente 4000 vatios de calor y funcionará mientras la bomba esté a baja o alta presión.

Los modelos de spa **PALATINO**, **MARINO** Y **VANTO** pueden funcionar de la siguiente manera:

- **230 voltios 30 amperios:** el calentador suministrará aproximadamente 4000 vatios de calor cuando la bomba funcione a **BAJA** velocidad y el termostato active el calentador (NOTA: el calentador no funciona con la bomba en alta velocidad).
- **230 voltios 50 amperios:** el calentador proporcionará aproximadamente 4000 vatios de calor y funcionará mientras la bomba esté a baja o alta presión.

Todas las conexiones eléctricas deben hacerse de acuerdo a la información de cableado contenido en la caja de control eléctrico o al dorso del panel de acceso de los cables de campo del módulo de equipo.

INSTALACIÓN DE 115 VOLTIOS (20 amperios)

Los spa que vienen de fábrica con un cable de alimentación GFCI instalado se puede enchufar en un tomacorriente con conexión a tierra de 20 amperios (modelos **TARINO**, **CELIO** Y **AVENTINE**). **NO SE PUEDE USAR NINGÚN OTRO ARTEFACTO ELÉCTRICO EN ESE CIRCUITO.**

IMPORTANTE: Bajo **NINGUNA** circunstancia se puede usar un cable de extensión. El uso de un cable de extensión afectará seriamente el rendimiento del módulo del equipo y puede crear un peligro eléctrico, lo que anularía la garantía.

CONVERSIÓN DE 115 VOLTIOS (30 amperios)

Consulte el siguiente diagrama para convertir su spa **TARINO**, **CELIO** o **AVENTINE** de 115 voltios y 30 amperios.

NOTA: la conversión del spa solo puede realizarla un agente de servicio autorizado o un electricista cualificado. Un técnico de los spas **CALDERA** debe reconfigurar el spa utilizando los puentes suaves.

Un electricista autorizado debe instalar el subpanel (disponible en su distribuidor **CALDERA**) para suministrar potencia al spa. El subpanel debe ponerse a la vista del spa, a una distancia mínima de 5 pies (1.5m).

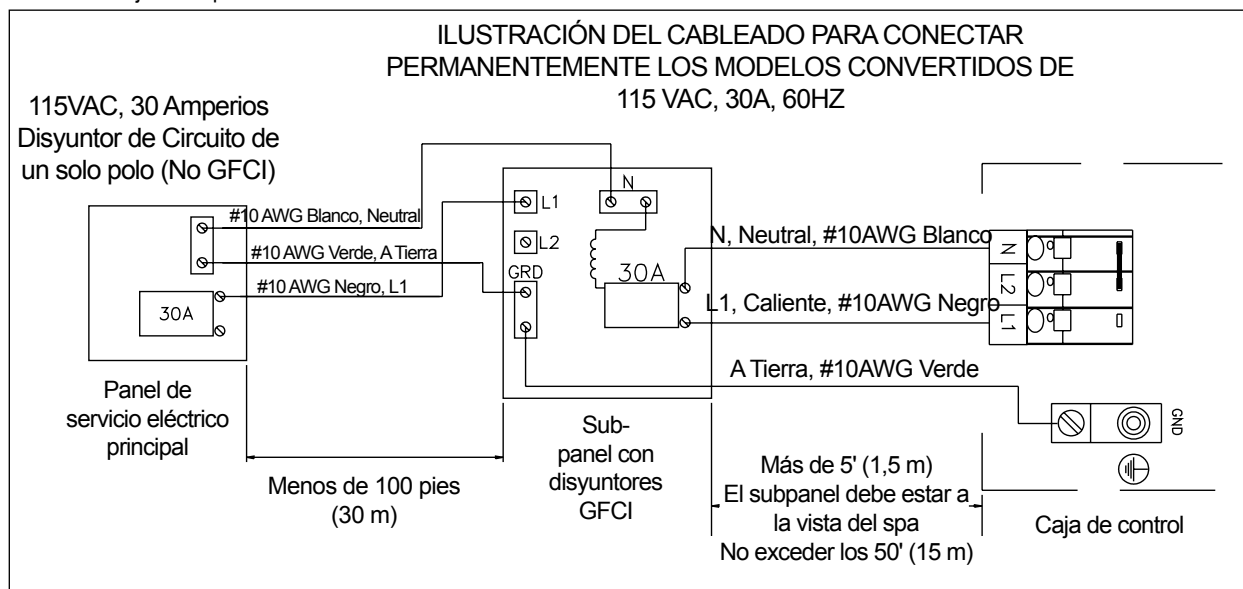
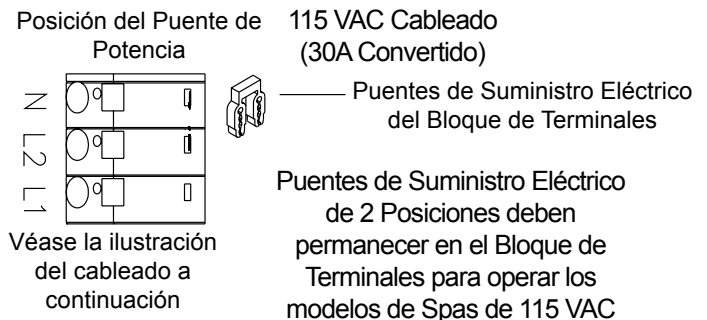

CONVERSION DE 115-230 VOLTIOS, MODELOS (TARINO, CELIO Y AVENTINE)

Consulte el siguiente diagrama para convertir su spa **TARINO, CELIO** o **AVENTINE** de 115 voltios a 230 voltios y 20 A o 50 A. Utilice el diagrama de cableado a continuación

NOTA: La conversión del spa a 230 voltios debe ser realizada únicamente por un agente de servicio autorizado o por un electricista cualificado. Un técnico de spas **CALDERA** deberá reconfigurar el spa utilizando los puentes suaves para que el calentador y la bomba del surtidor puedan trabajar simultáneamente.

La conversión requiere un subpanel (de 230 voltios) que se puede comprar en un distribuidor autorizado. Pida la parte No. 301758.

1. Desconecte el cable de potencia del receptáculo de la carcasa.
2. Quite los tornillos y abra la puerta del compartimiento del equipo.
3. Quite los tornillos de la caja de control.
4. Abra la tapa de la caja de control.
5. Quite los cables de alimentación y los cables de puente de la línea 2 y el neutro) en el lado de la línea del bloque de terminales.

Un electricista matriculado debe instalar el subpanel (disponible en su distribuidor) para alimentar al spa. El subpanel debe ponerse a la vista del spa, a una distancia mínima de 5 pies (1,5m). Todas las conexiones eléctricas deben hacerse de acuerdo con la información de cableado contenido en este manual y al dorso del panel de acceso al cableado de la caja de control. **NOTA:** Conecte el spa a todos los equipos o artefactos de metal expuesto, asas y a la plataforma de concreto de acuerdo con la N.E.C. y con todas las normativas eléctricas locales.

Posición del Puente de Potencia

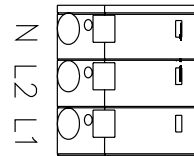

230 V CA cableado (convertido)



— Puentes de Suministro Eléctrico del Bloque de Terminales

Hay que quitar el puente de suministro eléctrico de 2 posiciones del bloque de terminales para que los modelos de spas funcionen a 230 V CA

INSTRUCCIONES DE CABLEADO DE 230 V 30 A O 50 A

NOTA: El subpanel debe ubicarse a menos de 100 pies (30 m) del panel eléctrico principal y entre 5 pies (1,5 m) y 50 pies (15 m) del spa. Todas las conexiones eléctricas deben hacerse de acuerdo con la información de cableado contenido en este manual y al dorso del panel de acceso al cableado de la caja de control. Si utiliza una configuración de 30 A, el técnico de spas **CALDERA** deberá reconfigurar el spa utilizando los puentes suaves para que el calentador y la bomba del surtidor puedan trabajar simultáneamente.

CALDERA debe cablearse de acuerdo con todas las normativas eléctricas locales aplicables. Todo el trabajo eléctrico deberá realizarse por un electricista formado y experimentado. Recomendamos la utilización de conductos eléctricos, empalmes y cables adecuados en todos los circuitos.

¡ADVERTENCIA!

La ubicación física exacta de los terminales en el disyuntor GFCI variará según los fabricantes. Conectar el cable con corriente al terminal neutro causará daños irreversibles a la caja de control.

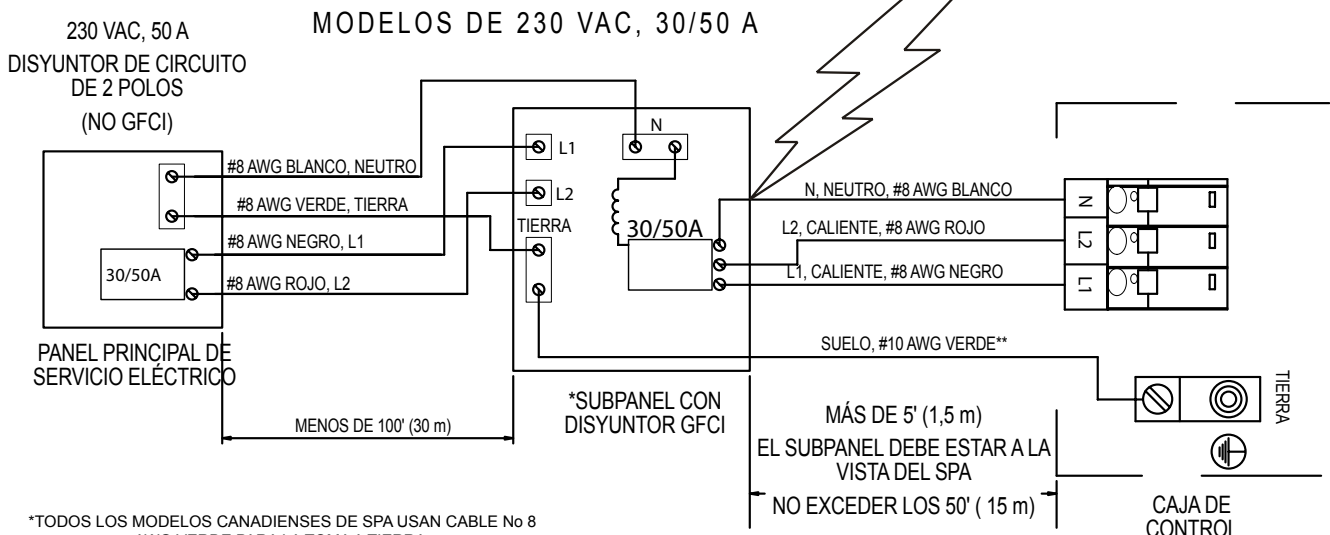

*TODOS LOS MODELOS CANADIENSES DE SPA USAN CABLE No 8 AWG VERDE PARA LA TOMA A TIERRA. ESTOS SPA ESTÁN DISEÑADOS PARA USARSE CON EL SUBPANEL CON GFCI SUMINISTRADO.

ARRANQUE

CARACTERÍSTICAS DEL SPA, MODELOS PALATINO, MARINO VANTO, TARINO Y CELIO



1) **Panel de control LCD estándar.** Se puede acceder al panel de control desde dentro o fuera del spa y está diseñado para un uso fácil.



2) La palanca **Air Control** le permite regular la cantidad de aire ideal para los surtidores Euro.



3) La palanca de **cascadas de agua** ajusta la cantidad de agua que fluye desde la cascada de agua disponible.



4) Surtidores AdaptaFlo®. Estos surtidores le permiten dirigir los chorros cambiando la posición de la boquilla.



5) Surtidores AdaptaSage®. Proporcionan masaje de modo giratorio.



6) Los **surtidores direccionales Euro** tienen una boquilla en forma de globo para proporcionar un masaje más directo y preciso.



7) El **sistema de LED de puntos multicolor** le permite contemplar múltiples puntos de luces de muchos colores.



8) La **cascada de agua** añade belleza a su experiencia de spa.



9) **Reposacabezas:** todos los spas vienen con tres o más reposacabezas.



10) **Tapa de la carcasa FROG.**



11) **El filtro del spa** proporciona la filtración del agua del spa.



12) **Drenaje/succión del spa.**

ADVERTENCIA: NO SE SIENTE EN LA ZONA DEL COMPARTIMIENTO DEL FILTRO

"¡NO ES UN ASIENTO"!!!

Si se sienta en esta zona puede causar:

- Una limitación de la función de la bomba de succión/vacío del filtro
- Daños en los componentes.

Ambos podrían causar lesiones al cuerpo.

En caso de que se produjeran daños en los componentes de dicha área, ¡reemplácelos de inmediato!

ARRANQUE

CARACTERÍSTICAS DEL SPA MODELO AVENTINE



1) **Panel de control LCD estándar.** Se puede acceder al panel de control desde dentro o fuera del spa y está diseñado para un uso fácil.



2) La palanca **Air Control** le permite regular la cantidad de aire ideal para los surtidores Euro.



3) Surtidores **ADAPTA FLO** Estos surtidores le permiten dirigir los chorros cambiando la posición de la boquilla.



4) Los **surtidores direccionales Euro** tienen una boquilla en forma de globo para proporcionar un masaje más directo y preciso.



5) Luz atenuable **LED**.

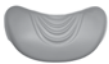

6) **Reposacabezas:** los spas vienen con un reposacabezas



7) **Tapa de la carcasa FROG**



FUNCIONES ADICIONALES DEL SPA

8) **El filtro del spa** proporciona la filtración del agua (no se ilustra en la imagen anterior).

9) **Drenaje/succión del spa.**

10) **Barra de apoyo**

ADVERTENCIA: NO SE SIENTE EN LA ZONA DEL COMPARTIMIENTO DEL FILTRO

"¡NO ES UN ASIENTO"!!!

Si se sienta en esta zona puede causar:

- Una limitación de la función de la bomba de succión/ vacío del filtro
- Daños en los componentes.

Ambos podrían causar lesiones al cuerpo.

En caso de que se produjeran daños en los componentes de dicha área, ¡reemplácelos de inmediato!

SURTIDORES HYDRO

SURTIDORES ADAPTAFLO- Estos surtidores le permiten dirigir los chorros cambiando la posición de la boquilla.

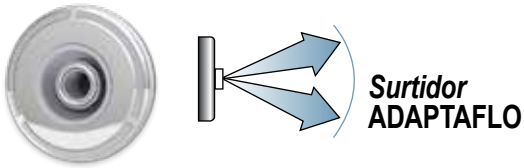

SURTIDORES ADAPTASSAGE- Dan masaje de modo giratorio.

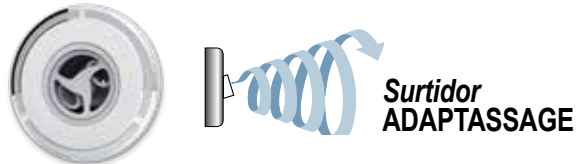

SURTIDORES DIRECCIONALES EURO - Los surtidores direccionales Euro con boquilla esférica brindan un masaje directo y más concentrado.



VÁLVULA DE LA CASCADA (DISPONIBLE SOLO EN ALGUNOS MODELOS)

Los spas están equipados con una cascada de agua en caída. Para activar dicha función, pulse el botón JETS hasta 3 veces si están apagados y gire la válvula de la cascada en dirección de las agujas del reloj. Para regular el flujo, gire la válvula a la posición deseada.

Cuando no se esté utilizando, gire la válvula a la posición cerrada.

VÁLVULA DE DESVÍO (DISPONIBLE EN ALGUNOS MODELOS)

La válvula de desvío del spa le permite dirigir el flujo del agua desde las bombas hacia varias combinaciones de surtidores. Las funciones de las válvulas de desvío pueden aprenderse mejor procediendo de la manera siguiente:

INSTRUCCIONES PARA EL INICIO RÁPIDO

ANTES DE LLENAR SU SPA

Asegúrese de que su spa se ha instalado correctamente según todos los códigos locales, incluyendo la ubicación, los cimientos y la instalación eléctrica del spa. Podrá obtener las instrucciones para la instalación en forma de folleto de instrucciones pre-entrega en su distribuidor **CALDERA** o por Internet.

QUÉ SE DEBE HACER:

- Saber qué sistema de tratamiento de agua va a usar y asegurarse de contar con los productos químicos necesarios. Leer todas las instrucciones que vienen con el sistema.
- Dispone de tiras de prueba de 5 vías
- Tenga disponible pH/Alkalinity Up & Down.
- Para saber la "dureza" de su agua, comuníquese con su distribuidor que le dará esta información. Véase Calidad y mantenimiento del agua para más información.
IMPORTANTE: Watkins Wellness no recomienda llenar el spa con agua "reblandecida", ya que esto podría dañar algún componente del equipo.
- Adquiera el pre-filtro Clean Screen® para eliminar los contaminantes no deseados del agua del grifo. Esto es recomendable pero no imprescindible.

QUÉ NO SE DEBE HACER:

- Conectar el spa hasta que esté lleno de agua. El encendido del spa activa automáticamente algunos componentes fundamentales, tales como los controles, el calentador, la bomba de circulación y otros sistemas. Si estos componentes se conectan a la red eléctrica antes del llenado del spa, se producirán daños no cubiertos por la garantía.
- Llene el spa con agua caliente o agua fría con la temperatura del agua fría por debajo de los 50° F (10° C) Esto podría activar el termostato de límite máximo haciendo que su spa deje de funcionar.
- Use su spa después de llenar antes de que todos los pasos mencionados abajo en PUESTA EN MARCHA se completen.
- Añadir cloro si trata el spa con un desinfectante polihexametileno biguanido (biguanido, PHMB, por ejemplo: BaquaSpa®) desinfectante.

PUESTA EN MARCHA

Su spa **CALDERA** ha sido meticulosamente probado durante el proceso de fabricación para garantizar su fiabilidad y ofrecer la máxima satisfacción al cliente. Puede haber quedado una pequeña cantidad de agua en las tuberías después de las pruebas y, como resultado de ello, haber manchado el casco o el revestimiento exterior del spa antes de su entrega. Antes de llenar el spa, limpie su casco con un paño suave. Lea y cumpla las siguientes instrucciones para garantizar una puesta en marcha o llenado satisfactorios.

PRECAUCIONES

- **Nollene el spa con agua caliente**, ya que podría saltar el termostato de límite máximo.
- **NO CONECTE EL SPA SI ESTÁ VACÍO.** La conexión del spa activa automáticamente algunos componentes fundamentales, como los controles, el calentador, la bomba de circulación y otros. Si estos componentes se conectan a la red eléctrica antes del llenado del spa, se producirán daños no cubiertos por la garantía.
- **NO UTILICE** el spa hasta haber completado todos los pasos que se detallan a continuación.
- **NO** añada cloro si trata el spa con un desinfectante polihexametileno biguanido (biguanido, PHMB, por ejemplo). Desinfectante BaquaSpa®).
- Antes de llenar el spa por primera vez, retire la puerta del compartimiento del equipo y compruebe manualmente que las uniones de cada lado de la(s) bomba(s) y el calentador están bien apretadas.

Quitar la puerta - véase la página 28:

- a. Quite los 2 tornillos por debajo de cada esquina.
 - b. Busque las ranuras en la parte inferior del panel, coloque los dedos en un lado y en el centro de la ranura. Despacio, apriete la parte inferior del panel para soltar el primer clip. Mueva el otro lado y el centro de la ranura, apriete hacia abajo para soltar el segundo clip, luego baje más y quite el panel.
3. **CIERRE EL DESAGÜE, quite la cubierta del compartimiento del filtro, la canastilla del vertedero, el rebosadero y el filtro.** Llene su spa a través del compartimiento del filtro con el filtro previo CleanScreen™ colocado en su manguera de jardín. El nivel del agua de su spa debe mantenerse 2,5 cm por encima del surtidor más elevado del spa. Una vez llenado el spa, vuelva a colocar el filtro y luego la canastilla del vertedero y el vertedero.
IMPORTANTE: *Watkins Wellness no recomienda llenar el spa con agua "reblandecida", ya que esto podría dañar algún componente del equipo.*
 4. **DESPUÉS DE LLENAR EL SPA** con agua y asegurar la puerta del compartimiento del equipo, ya puede conectar el spa.
 - **modelos de 115 voltios:** conecte el GFCI al recipiente impermeable y pulse el botón RESET en el GFCI.
 - **Modelos de 230 voltios:** abra la puerta del subpanel eléctrico y primero reinicie el disyuntor GFCI y verifique que el sistema esté preparado. Cierre y asegure la puerta del subpanel.
 5. **PARA COMPROBAR EL FUNCIONAMIENTO DEL SISTEMA DE SURTIDORES** y purgar cualquier aire restante del sistema de calentamiento:
 - Pulse tres veces el botón SURTIDORES (dos para los modelos **TARINO, CELIO** y **AVENTINE**) para poner la(s) bomba(s) a alta velocidad durante un minuto.

Si los surtidores son flojos o presentan sacudidas, es señal de que el nivel de agua es bajo o de que los cartuchos del filtro están

obstruidos.

IMPORTANTE: asegúrese de que la manecilla para controlar el flujo de aire (véase la imagen en la sección de características del spa) está abierta girando en sentido de las agujas del reloj hasta su tope. Los frentes de los surtidores combinados se pueden girar para cerrar totalmente el flujo de estos, dichos surtidores también deben estar abiertos.

6. **UTILIZAR UNA TIRA DE PRUEBA Y LOS PRODUCTOS QUÍMICOS ADECUADOS**, ajuste el nivel de alcalinidad total (TA) a 80 ppm, el de dureza del agua (CH) a 100 ppm, y el pH del agua del spa entre 7,2 y 7,8. Estos procedimientos se detallan en la sección "Mantenimiento y calidad del agua".
IMPORTANTE: siempre vierta los productos químicos del agua del spa directamente en el compartimiento del filtro con la bomba de surtidores a velocidad alta durante un mínimo de diez minutos. Es importante ajustar, en primer lugar, el nivel de alcalinidad total, ya que un desequilibrio en el nivel de TA afectará a su capacidad para ajustar de modo correcto el pH e impedirá que los productos desinfectantes actúen con eficacia.
 7. **SI UTILIZA FROG:** gire el cartucho mineral a la posición 6 y colóquelo en el espacio superior del soporte para cartuchos. Gire el cartucho mineral a la posición 3 y colóquelo en el espacio superior del soporte para el cartucho. Consulte la tabla de la página 4 para cloro @ease en las Instrucciones de funcionamiento @ease.
 8. **SI NO USA el SISTEMA DE CLORO INTELIGENTE @ease, SOBRECLORE EL AGUA DEL SPA** añadiendo 1½ cucharadita de cloro (dicloro sódico) por 250 galones (950 litros) del agua del spa y luego active el ciclo de limpieza pulsando el botón en pantalla para ir a LIMPIEZA en la pantalla de inicio.
 9. **SI NO ESTÁ UTILIZANDO EL SISTEMA SMARTCHLOR @ease SMARTCHLOR, COMPRUEBE LOS RESIDUOS DE CLORO DEL AGUA DEL SPA.** Si el nivel de residuos está entre 3 y 5 ppm en las tiras de prueba continúe hasta el siguiente paso. Si el nivel de residuos está por debajo de 3 ppm, active el ciclo de limpieza y vuelva a comprobar si se necesita más cloro.
IMPORTANTE: *para Canadá, si solo está utilizando el cartucho de bromo FROG, los niveles deben estar entre 3,0 - 5,0 ppm.*
ADVERTENCIA: *los niveles altos de desinfectante podrían ocasionar malestar en los ojos, los pulmones y la piel de los usuarios. Deje que el nivel de desinfectante del spa baje al punto recomendado antes de utilizarlo.*
IMPORTANTE: *Cada vez que se llene el spa con agua, debe quitar y volver a instalar el tapón de FROG, aunque no reemplace el cartucho, para que se pongan a punto debidamente las bombas de los surtidores.*
 10. **VUELVA A COMPROBAR** que el nivel de alcalinidad total (TA) esté entre 40 - 120 ppm, el de la dureza del agua (CH) entre 75 - 150 ppm y el pH del agua del spa entre 7,2 y 7,8.
NOTA DE FUNCIONAMIENTO: *asegúrese de ajustar el nivel de alcalinidad total y el pH correctamente, ya que podría hacer que los productos desinfectantes perdieran efectividad.*
- El spa estará listo para su uso cuando el agua haya circulado y el nivel de bromo permanezca estable entre 1 ppm y 2 ppm o el de cloro esté entre 0,5 y 1 ppm con @ease o 3 y 5 ppm con cloro normal.
- NOTA DE FUNCIONAMIENTO:** para que el agua circule correctamente durante los 10 minutos del ciclo de limpieza, realice los siguientes pasos.
- Coloque las válvulas de desvío en la posición central (al medio).
 - Coloque las palancas de control de aire en OFF girándolas en sentido horario.

PREPARACIÓN DE LA(S) BOMBA(S)

Tras llenar o volver a llenar el spa, si una bomba funciona y el agua no fluye de ninguno de los surtidores, entonces es posible que la bomba no esté a punto como debe ser. Para corregir esto, consulte la ilustración de abajo y realice lo siguiente:

- Apague el spa con el disyuntor y quite la puerta del compartimiento del equipo.
- **Afloje** la unión de la parte superior de la(s) bomba(s) para dejar que el aire salga. Si hay agua, apriete la unión a mano.
- Conecte el spa, active la bomba y cerciórese de que la unión esté lo suficientemente apretada para que no haya fugas. Vuelva a instalar la puerta del equipo.

NOTA: El compartimiento del equipo que se ilustra a continuación varía según el modelo de spa.

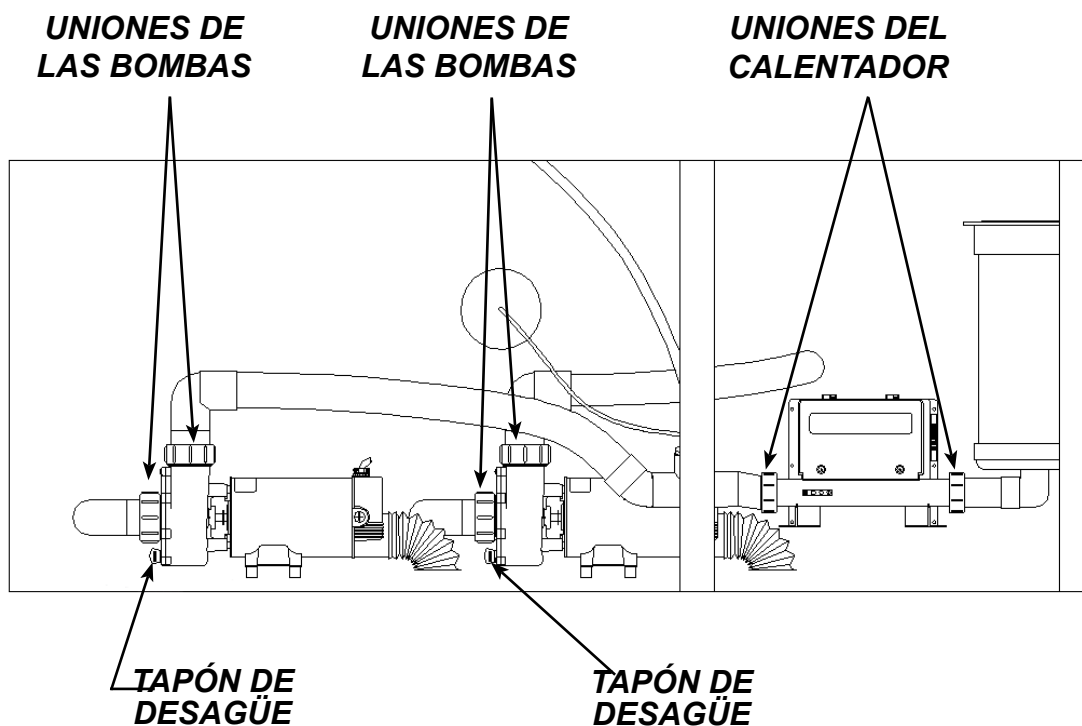

IMPORTANTE

EXISTE LA POSIBILIDAD DE QUE LA TAPA DEL DESAGÜE Y LOS EMPALMES DE UNIÓN SE AFLOJEN DURANTE EL TRANSPORTE. PARA EVITAR FUGAS, REVÍSELOS A FIN DE ASEGURARSE DE QUE ESTÉN APRETADOS ANTES DE LLENAR EL SPA.

INSTRUCCIONES DE FUNCIONAMIENTO

OPERACIÓN DEL CONTROL

El panel de control consiste en una pantalla LED y en una serie de prácticas almohadillas táctiles que le permiten controlar la temperatura del agua y fijar los ajustes del ciclo de espumado y filtro; fijar la temperatura del spa; ajustar todas las funciones del spa y controlar los surtidores de hidroterapia y las luces.

INVERSIÓN DE PANTALLA LCD

Puede invertir la pantalla del panel de control para una mejor visualización desde el interior del spa. Para invertir la pantalla proceda como sigue: pulse el MODO (▼) y los botones (-) simultáneamente. Al pulsar al mismo tiempo los botones "MODO ▲" y "(-)" una segunda vez, la pantalla regresa a su forma original.

BOTONES MODO

Desde la pantalla de inicio, use el MODO (▲ o el botón ▼) para desplazarse por el sistema, la limpieza, el audio (si su spa lo lleva equipado) y la pantalla de herramientas. Pulse el botón (+) para entrar en los submenús.



SOLO EN LOS MODELOS PALATINO, MARINO Y VANTO:

- 1ra pulsación: la bomba de surtidores del sistema 1 funciona a baja velocidad
- 2ª pulsación: la bomba de surtidores del sistema 1 funciona a alta velocidad
- 3ra pulsación: las bombas de surtidores del sistema 1 y 2 funcionan a alta velocidad
- 4ta pulsación: la bomba del surtidor del sistema 2 funciona a alta velocidad
- 5ta pulsación: ambas bombas de surtidores se apagan

SOLO EN LOS MODELOS DE SPA TARINO, CELIO Y AVENTINE:

- 1ra pulsación: la bomba de surtidores del sistema 1 funciona a baja velocidad
- 2ª pulsación: la bomba de surtidores del sistema 1 funciona a alta velocidad
- 3ra pulsación: la bomba de surtidores se apaga

La bomba en modo de alta velocidad se apagará automáticamente después de funcionar durante una hora. La bomba en modo de baja velocidad se apagará automáticamente después de funcionar durante una hora.

Cuando los surtidores están activados, se ilumina el icono SURTIDORES del panel de control.

ENCENDIDO Y APAGADO DE LA LUZ Y CONTROLES DE INTENSIDAD

El control de luz tiene cuatro posiciones: alta, media, baja y apagada. Para encender la luz del spa, pulse el botón LUZ. Esto pondrá todas las luces del spa en posición Alta, o máxima intensidad. Cuando se enciendan las luces, el símbolo de luz del panel de control también se ilumina en la pantalla del panel de control. Pulse el botón LUZ nuevamente para bajar la intensidad de las luces a la posición Mediana. Pulse el botón LUZ nuevamente para bajar la intensidad de las luces aún más, poniendo las luces en posición Baja. Pulse el botón LUZ una vez más para apagar las luces. Cuando se desactiva la luz, también se desactiva el símbolo de la luz.

Si queda encendida cualquiera de las luces, el sistema de control la apagará automáticamente después de seis horas seguidas en funcionamiento. El símbolo de luz del panel de control también se apaga cuando se desactivan las luces.

Si las luces no se enciendan, asegúrese de que el BLOQUEO DEL SPA esté desactivado. El BLOQUEO DEL SPA desactiva los controles en el panel de control (véase las páginas siguientes para más información sobre el BLOQUEO DEL SPA).

MODO DE SISTEMA

Su spa está equipado con un modo de sistema. Esta función le permitirá encender sin ningún problema los surtidores en velocidad alta con la luz a la máxima intensidad al mismo tiempo.

Para activar el modo de sistema, realice las siguientes funciones:

Pulse el MODO (▲ o ▼) hasta que se muestre SYSON en la pantalla. Pulse el botón (+) para activar el modo SYSON. Los iconos de los surtidores y la luz permanecen iluminados en la pantalla hasta que se desactive en modo de sistema.

NOTA: en cuanto se activan, las funciones de los surtidores y de la luz aún se pueden cambiar si se pulsan los botones SURTIDORES o LUZ.

Para desactivar el modo de sistema, pulse el botón MODO (▲ or ▼)

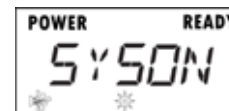

CONTROL DE TEMPERATURA



El rango de la temperatura establecida va de 80°F (26°C) a 40°C (104°F). Es posible que la temperatura de cualquier nivel preestablecido se eleve ligeramente con el uso del spa, con las condiciones de la misma o con la

temperatura exterior. Siempre que el spa se desconecte de la red eléctrica y luego vuelva a conectarse, la temperatura del agua volverá automáticamente a la última temperatura programada.

Para elevar la temperatura establecida, pulse el botón (+) nuevamente, una vez por cada aumento de temperatura deseado. Si se mantiene pulsado este botón (+), la temperatura establecida aumentará un grado cada medio segundo.

Para bajar la temperatura ajustada, pulse de nuevo el botón (-), cada vez que desee bajar 0,5 grados. Si se mantiene pulsado este (-) botón, la temperatura establecida disminuirá un grado cada medio segundo.

CONTROL DE LA BOMBA DE JETS

Al pulsar el botón "Surtidores", las funciones de la bomba de surtidores cambian, dependiendo del número de pulsos:



hasta que en la pantalla se ilumine el símbolo SYSON. Pulse el botón (-) para desactivar.

MODO DE LIMPIEZA

Los spas Limelight están equipados con un modo de limpieza. Al activarse el modo, la bomba de surtidores del primer sistema se conecta y funciona por diez minutos (lo cual sirve para dar mantenimiento al agua). Para activar el ciclo de limpieza, pulse el botón MODO (▲ o ▼) varias veces hasta que APAREZCA EL MENÚ CLEAN. Pulse el botón (+) para activar el modo de LIMPIEZA.

NOTA: el icono de los surtidores parpadeará mientras el modo de limpieza esté activado.

Para parar el modo de limpieza antes de completar los diez minutos, pulse el MODO

(▲ o el botón ▼) varias veces hasta que se muestre el menú LIMPIEZA en la pantalla y luego pulse el botón (-) para desactivarlo.

NOTA: al pulsar el botón SURTIDORES también se desactiva el ciclo de limpieza y el icono de los surtidores permanecerá encendido y fijo

MENÚ DE HERRAMIENTAS

El menú HERRAMIENTAS es uno de los principales del panel de control. En el menú HERRAMIENTAS se encuentran siete submenús, los cuales son: Bloqueo de temperatura, Bloqueo del spa, Temporizador de verano, Filtro 1, Filtro 2, LCD y Salir.

Para entrar en el menú HERRAMIENTAS desplácese por los menús principales con el MODO (▲ o el botón ▼) hasta que se muestre HERRAMIENTAS. Pulse el botón (+) para entrar en el submenú THerramientas, utilice el MODO (▲ o el botón ▼) para desplazarse por los submenús. En cuanto se muestre el submenú deseado, pulse el botón (+) para activarlo. Para salir del submenú TOOLS desplácese por el submenú empleando el MODO (▲ o el botón ▼) hasta que se muestre EXIT y luego pulse el botón (+) para salir.

CARACTERÍSTICAS DE BLOQUEO

Las dos funciones de bloqueo, BLOQUEO DEL SPA y BLOQUEO DE TEMPERATURA, están disponibles desde el panel de control pulsando el MODO (▲ o el botón ▼) hasta que se muestre TOOLS. Enseguida pulse el botón (+) para acceder a los submenús TOOLS. Use el botón MODO (▲ o ▼) para desplazarse por los submenús y llegar a las funciones de bloqueo. Una vez activado, un bloqueo permanecerá activo hasta que vuelva a pulsarse la combinación específica de botones para desactivar el bloqueo. Incluso si el spa se queda sin suministro eléctrico durante un corto espacio de tiempo (por ejemplo, durante un corte de luz), el bloqueo seguirá activo cuando se restablezca el suministro.

BLOQUEO DE TEMPERATURA

 La función de BLOQUEO DE TEMPERATURA desactiva la función de control de temperatura del panel de control. La función BLOQUEO DE TEMPERATURA lo utilizan con mayor

frecuencia aquellos usuarios que desean evitar una manipulación o cambio de la temperatura fijada del agua del spa sin su autorización. El BLOQUEO DE TEMPERATURA es un submenú del menú HERRAMIENTAS.

Para activar el BLOQUEO DE TEMPERATURA, pulse el MODO (▲ o ▼) en el submenú TOOLS hasta que se muestre el símbolo TLOK - en la pantalla. Pulse el botón (+) para activar la función de BLOQUEO DE TEMPERATURA (TLOK+).

Cuando la función de BLOQUEO DE TEMPERATURA ESTÁ ACTIVADA, LAS funciones Jets, Lights y otras que tenga el spa operan con normalidad y el nivel de temperatura puede verse pero NO modificarse. Si pulsa un botón de temperatura, se mostrará TLOK

durante varios segundos, y luego se apagará.

Para desactivar el BLOQUEO DE TEMPERATURA, pulse el MODO (▲ o el botón ▼) en el submenú TOOLS hasta que se ilumine el símbolo TLOK en la pantalla. Pulse el botón (-) para desactivar la función de BLOQUEO de TEMPERATURA.

BLOQUEO DEL SPA

La función de BLOQUEO DEL SPA desactiva todas las funciones del panel de control. Se utiliza, habitualmente, para evitar el uso no deseado del spa. El menú Bloqueo del spa es un submenú del menú HERRAMIENTAS

Para activar el BLOQUEO DEL SPA, pulse el botón MODO (▲ o ▼) en el submenú TOOLS hasta que se muestre SLOK- en la pantalla. Pulse el botón (+) para activar la función BLOQUEO DEL SPA.

Al estar activado el BLOQUEO DEL SPA, se desactivan los botones de los surtidores, del control de temperatura, de la luz y de cualquier otra

 característica que tenga el spa. Si pulsa el botón Jets, Light, (+) O (-) se mostrará SLOK durante varios segundos y luego se apagará.

Para desactivar el BLOQUEO DE TEMPERATURA, pulse el MODO (▲ o el botón ▼) en el submenú HERRAMIENTAS hasta que se muestre el símbolo SLOK en la pantalla. Pulse el botón (-) para desactivar la función de BLOQUEO DEL SPA LOCK.

CANCELAR BLOQUEO

La función Cancelar bloqueo se ha diseñado para aquellos usuarios del spa que habitualmente mantienen bloqueada la temperatura establecida. Si el usuario desea bloquear todos los controles del spa de forma temporal, el bloqueo del spa puede aplicarse sobre un bloqueo de temperatura ya realizado. Si más tarde decide eliminar el bloqueo del spa, el bloqueo de temperatura seguirá activo, para evitar manipulaciones no deseadas de la temperatura fijada.

CONTROLES DEL MENÚ DE LUZ MULTICOLOR (DISPONIBLE EN ALGUNOS MODELOS)

Las luces del spa son de colores distintos y estos se ejecutan en una secuencia continua (bucle) a diferentes velocidades. Para activar esta función se requiere lo siguiente: pulse el botón MODO (▲ o ▼) para desplazarse por la pantalla TOOLS. Una vez mostrada, pulse el botón (+) para entrar en el submenú TOOLS. Pulse el botón MODO (▲ o ▼) para desplazarse por la pantalla LIGHT (iluminación) y luego pulse el botón (+) para entrar en la pantalla DIM. Pulse el botón (+) o (-) en la pantalla DIM para ajustar la intensidad del brillo de las luces. Pulse el botón MODO (▲) para desplazarse por la pantalla Color. Pulse el botón (+) o (-) en la pantalla COLOR cuantas veces desee para alternar los diferentes colores de luces. Pulse el botón MODO (▲) para desplazarse por la pantalla Loop. Pulse el botón (+) o (-) en la pantalla LOOP para seleccionar una secuencia continua de colores. Cuanto más alto sea el número del loop, más rápida será la secuencia de colores. Pulse el botón MODO (▲) para desplazarse a la pantalla SALIR (EXIT). Pulse el botón (+) en la pantalla SALIR (EXIT) para abandonar el menú LUCES (LIGHT).

NOTA: si la luz se apaga mientras se encuentre en el modo LOOP o en el modo COLOR, el modo será el mismo al volverse a encender la luz. Podrá ver un icono de una luz parpadearante cuando las luces y el modo LOOP estén encendidos.

★ MODO INACTIVO

El funcionamiento en modo Inactivo es una característica que minimiza el funcionamiento de la bomba durante las horas silenciosas de la noche. Por ejemplo, si se ajusta el Ciclo de filtrado 1 (F1) para activarse

a las 8:00 a.m., de forma predeterminada, el Ciclo de filtrado 2 (F2) se activará a las 8:00 p.m. (12 horas más tarde). De las 8:00 p.m. a las 8:00 a.m., si el spa requiere calor, la bomba y el calentador se activarán para calentar el spa. Sin embargo, durante el modo Inactivo, si el spa requiere calor, la bomba y el calentador suspenderán su funcionamiento hasta la activación del Ciclo de filtrado 2 (F2) hasta que se active el Ciclo de filtrado 1 (F1) a las 8.00 a.m., a fin de minimizar el funcionamiento de la bomba durante la noche.

Importante: al encender el spa se inicia la secuencia F1. Para que el modo inactivo funcione durante la noche, el spa debe encenderse en las primeras horas de la mañana. El Modo Inactivo siempre se activará las 6-12 horas entre el final de (F2) y el comienzo de (F1) dependiendo de cómo se ha configurado el programa del ciclo del filtro.

Nota: si la temperatura del agua cae por debajo de los 80° F (27° C), el calentador se activa automáticamente a fin de evitar que el spa se congele.

Para activar la característica del Modo Inactivo:

- Pulse el botón MODO (▲ o ▼) hasta que aparezca la pantalla TOOLS.
- Pulse el botón (+) para entrar en los submenús TOOLS.
- Pulse el MODE (▲ o ▼) hasta que se muestre ECON.
- Pulse el botón (+) para activar el modo inactivo. El icono de Luna y Estrellas aparecerá en la pantalla del panel de control, indicando que se ha activado esta función.



Para desactivar esta función, simplemente repita los pasos A-C y luego pulse el botón TEP-).

CICLOS DE FILTRADO

Cuando se enciende el spa, transcurren 10 minutos antes de activarse el ciclo de filtrado automático. Su spa encenderá automáticamente el primer ciclo de filtrado durante 60 minutos a baja velocidad. El segundo ciclo de filtrado durante 30 minutos, 12 horas después. El icono de ciclo de filtrado, F1 o F2, se muestra en el panel de control durante el ciclo de filtración.

NOTA: si utiliza el @ease SmartChlor, el ciclo inicial de filtrado recomendado es de 2 horas y 30 minutos dos veces al día (5 horas en total). Es posible que deba adaptar esto al uso de su spa.

NOTA: el sistema de ozono opcional solo funciona durante el ciclo de filtración.

Para modificar la duración de cualquiera de los ciclos de filtrado:

- Pulse el botón MODO (▲ o ▼) hasta que se muestre el menú HERRAMIENTAS.
- Pulse el botón (+) para acceder a los submenús de TOOLS.
- Pulse el botón MODO (▲ o ▼) hasta que aparezca FILT1 o FILT2
- Pulse el botón (+) para entrar en FILT1 o FILT2. El icono F1 o F2 parpadeará.
- Con el botón (+) o (-), puede ajustar el tiempo para el ciclo de filtrado de 0 a 6 horas.
- Pulse el botón MODO (▲) en FILT1 para ir a la pantalla RESET. Pulse el botón (+) si desea restablecer el filtro para que se inicie a la hora actual o pulse el botón MODO (▲) para ir a la pantalla EXIT. Pulse el botón (+) en la pantalla EXIT para ir a la pantalla FILT2.

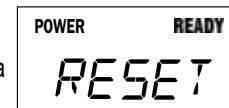
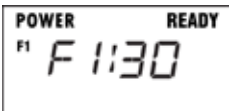
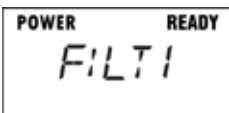

El ciclo de filtrado activa la bomba de surtidores a baja velocidad durante todo el ciclo. Al activarse, se enciende el icono del ciclo de filtrado de la

pantalla. Si la temperatura sobrepasa el punto establecido por 2°C (3°F) durante más de tres horas, el sistema suspenderá el ciclo de filtración durante el tiempo restante de dicho ciclo. Si antes de concluido el ciclo la temperatura disminuye 1°C (1,5°F) del punto establecido, el ciclo continuará durante el tiempo restante. Si se usa el spa durante el ciclo de filtrado y se hace funcionar la bomba de surtidores a alta velocidad, los iconos Filtro y Surtidores estarán encendidos. Una vez que se haya apagado la bomba de los surtidores, empieza un modo tranquilo de diez minutos (los iconos del Filtro y de los Surtidores están apagados durante el modo tranquilo mientras F1 o F2 sigue encendido). Los iconos Filtro y Surtidores volverán a encenderse una vez finalizado el modo tranquilo si el temporizador del ciclo de filtrado continúa activo.

BRILLO - LCD

Si desea cambiar el brillo de la pantalla del panel de control:

- Pulse el MODO (▲ o el botón ▼) hasta que el menú TOOLS se muestre.
- Pulse el botón (+) para acceder a los submenús de TOOLS.
- Pulse el botón MODO (▲ o ▼) hasta que se muestre LCD.
- Pulse el botón (+) hasta que se muestre el menú LCD.
- Con el botón (+) o (-) podrá ajustar el brillo deseado en la pantalla.



MENÚ DE AUDIO (OPCIONAL)

Lo siguiente se aplica a los spas que cuentan con un sistema de música inalámbrico opcional instalado:

Al instalarse el sistema de música inalámbrico en el spa, el mismo se puede controlar con el panel de control. La información siguiente demuestra la manera de navegar por el menú de música con el panel de control del spa.

MENÚ DE AUDIO

Una vez que se instala el sistema de música, se puede tener acceso al menú AUDIO en la pantalla del panel de control.

Para acceder al menú, pulse el botón MODO ▲ o ▼ hasta que aparezca el menú AUDIO.

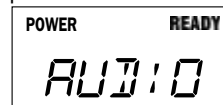

FUNCIÓN BÁSICA DEL PANEL DE CONTROL

- Para entrar en un submenú pulse el botón (+).
- Para pasar al siguiente menú, pulse el botón Modo (▲)
- Para salir de cualquier submenú, pulse el botón MODO (▲ o ▼) cuantas veces sea necesario hasta que aparezca EXIT en la pantalla y luego pulse el botón (+) para abandonar ese submenú.

PARA ENCENDER O APAGAR EL SISTEMA DE MÚSICA

Desde la pantalla AUDIO:

- Pulse el botón (+) para ver POWR -.
- Pulse el botón (+) para ver POWR + y CONECTAR el sistema de audio. Pulse el botón (-) para ver PWR - y desconectar el sistema audio.

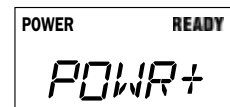

IMPORTANTE: es posible que haya una demora de unos segundos durante el encendido y el apagado.

PARA VINCULAR EL BLUETOOTH

En su dispositivo busque *My Spa BTXR*. Si NO lo ve puede que haya otros dispositivo conectado (véase Desconectar Bluetooth en la página siguiente).

1. Pulse el botón MODO (▲ o ▼) hasta que se muestre la pantalla AJUSTES.
2. Pulse el botón (+) para ver una de las tres fuentes de audio: BLUE, TV, AUX. Bluetooth tiene que estar seleccionado.
3. Pulse el botón MODO (▲ o ▼) hasta que se muestre la pantalla VINCULAR.
4. Pulse el **BOTÓN (+)** y luego pulse "conectar" para ir a *My Spa BTXR* en su dispositivo y vincularlo.

Una vez vinculado ya podrá utilizar su dispositivo Bluetooth. Solo un dispositivo Bluetooth vinculado con el spa puede funcionar a la vez.

PARA AJUSTAR EL VOLUMEN

Desde la pantalla AUDIO:

1. Pulse el botón (+) para ver POWR.
2. Pulse el botón MODO (▲) para ver VOL.
3. Pulse el botón (+) para subir el volumen y el botón (-) para bajarlo.

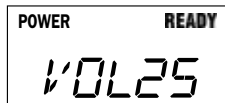

NOTA: el nivel de volumen oscila entre 0 y 40. No hay ningún número que indique que el volumen esté OFF.

PARA PAUSAR Y REPRODUCIR

Desde la pantalla AUDIO:

1. Pulse el botón (+) para ver POWR.
2. Pulse el botón MODO (▲ o el botón ▼) hasta que se muestre PLAY
3. Pulse el botón (+) para iniciar la canción o el (-) para pausarla.

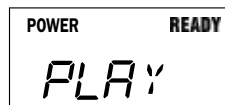

PARA CAMBIAR LA PISTA

Desde la pantalla AUDIO:

1. Pulse el botón (+) para ver POWR.
2. Pulse el botón MOD<o (▲ o el botón ▼) hasta que se muestre PISTA.
3. Pulse el botón (+) o el (-) para cambiar la pista (canción).

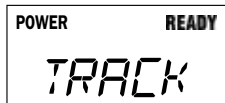

PARA ABRIR EL MENÚ DE CONFIGURACIÓN

Desde la pantalla AUDIO:

1. Pulse el botón (+) para ver POWR.
2. Pulse el botón MODO (▲ o el botón ▼) hasta que se muestre AJUSTES.

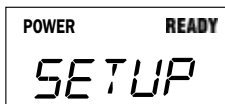

PARA CAMBIAR FUENTE DE AUDIO

Desde la pantalla SETUP:

1. Pulse el botón (+) para ver una de las tres fuentes de audio: BLUE, TV, AUX.
2. Pulse el botón (+) para pasar a la siguiente fuente o pulse (-) para volver a la anterior. Seleccione la fuente que quiere usar.

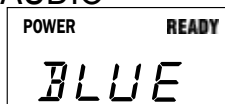

NOTA: Blue = Bluetooth®. Para utilizar la pantalla Bluetooth, su dispositivo de audio Bluetooth debe estar emparejado con el spa.

PARA AJUSTAR LOS AGUDOS

Desde la pantalla SETUP:

1. Pulse el botón (+) para ver una de las tres fuentes de audio: BLUE, TV, AUX.
2. Pulse el botón MODO (▲ o ▼) el botón hasta que se muestre TRE -5 a +5.

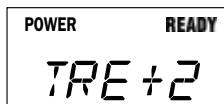

3. Pulse el botón (+) para aumentar los agudos o pulse el (-) botón para bajarlos.

PARA AJUSTAR LOS GRAVES

Desde la pantalla SETUP:

1. Pulse el botón (+) para ver una de las tres fuentes de audio: BLUE, TV, AUX.
2. Pulse el botón MODO (▲ o ▼) el botón hasta que se muestre BAS -5 a +5.
3. Pulse el botón (+) para subir los graves o pulse el botón (-) para bajarlos.

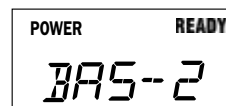

PARA AJUSTAR EL EQUILIBRIO

Desde la pantalla SETUP:

1. Pulse **EL BOTÓN** (↕) para ver una de las tres fuentes de audio, BLUE, TV, AUX.
2. Pulse el botón MODO (▲ o ▼) o el botón hasta que se muestre BAL -5 a +5.
3. Pulse el botón (+) para subir el número del balance o pulse el botón (-) para bajar el número del balance.



PARA AJUSTAR SUBWOOFER

Desde la pantalla SETUP:

1. Pulse el botón (+) para ver una de las tres fuentes de audio: BLUE, TV, AUX.
2. Pulse el botón MODO (▲ o ▼) el botón hasta que se muestre SUB de 0 a 11.
3. Pulse el botón (+) para subir el número del subwoofer # o pulse el botón (-) para bajar el subwoofer #.

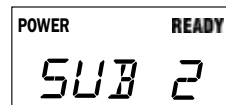

PARA VINCULAR EL DISPOSITIVO BLUETOOTH

Desde la pantalla SETUP:

1. Pulse el botón (+) para ver una de las tres fuentes de audio: BLUE, TV, AUX.
2. Pulse el botón MODO (▲ o ▼) hasta que se muestre VINCULAR.
3. Pulse el botón (+) luego pulse en su dispositivo "conectar" para avanzar a *My Spa BTXR* y vincularlo.
4. Pulse el botón MODO (▲) para ver la potencia de la señal (0-5) entre su dispositivo y el spa.

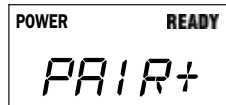

PARA DESCONECTAR EL BLUETOOTH (RESET)

Desde la pantalla SETUP:

1. Pulse el botón (+) para ver una de las tres fuentes de audio: BLUE, TV, AUX.
2. Pulse el botón MODO (▲ o ▼) hasta que se muestre RSET+.
3. Pulse el botón (+) para desconectar cualquier dispositivo utilizando su sistema de música del spa y poder usar otro dispositivo vinculado. Esto también resulta necesario al intentar vincular varios dispositivos porque NO es posible hacerlo si otros dispositivos están conectados al sistema de música.

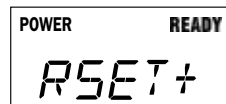

MENÚS DE LOS SURTIDORES PALATINO



Sistema 1

- a. 2 Surtidores **ADAPTAFLO**
2. Cascada de agua **ACQUARELLA**
3. 4 surtidores Euro en el diván (zona de las pantorrillas)
4. 1 surtidor **ADAPTAFLO**, 2 surtidores **ADAPTASSAG E** y 4 surtidores Euro en el diván
5. 2 surtidores Euro y 1 surtidor **ADAPTAFLO**



Sistema 2

- a. 10 surtidores Euro
- b. 4 surtidores Euro y 2 surtidores **ADAPTASSAGE**
- c. 2 surtidores **ADAPTAFLO** y 1 surtidor Euro
- d. 4 surtidores Euro en el reposapiés

MARINO



Sistema 1

- a. 8 surtidores Euro
- b. 2 Surtidores **ADAPTAFLO**
- c. Cascada **ACQUARELLA**
- d. 3 surtidores Euro
- e. 2 surtidores Euro en el reposapiés
- f. 2 surtidores Euro y 1 surtidor **ADAPTAFLO**



Sistema 2

- a. 4 surtidores Euro y 2 surtidores **ADAPTASSAGE**
- b. 4 surtidores Euro en el diván (zona de las pantorrillas)
- c. 2 surtidores Euro y 1 surtidor **ADAPTAFLO** y 2 **ADAPTASSAGE** en el diván
- d. 2 surtidores Euro en el reposapiés

MENÚ DE SURTIDOR VANTO



Sistema 1

- a. 8 surtidores Euro
2. Cascada de agua **ACQUARELLA**
3. 3 surtidores Euro
4. 6 surtidores Euro y 1 surtidor **ADAPTAFLO**
5. 4 surtidores Euro en el reposapiés



Sistema 2

- a. 2 Surtidores **ADAPTAFLO**
- b. 4 surtidores Euro y 2 surtidores **ADAPTASSAGE**
- c. 2 surtidores Euro, 2 surtidores **ADAPTAFLO** y 1 surtidor **ADAPTASSAGE**

TARINO

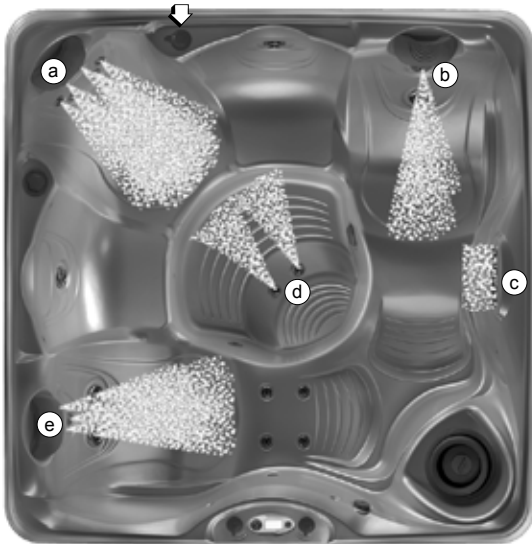

Sistema 1 Menú A (desviador en posición)

- a. 8 surtidores Euro
- b. 2 surtidores **ADAPTAFLO** (en la silla para recostarse)
- c. Cascada **ACQUARELLA**
- d. 2 surtidores Euro en el reposapiés
- e. 3 surtidores Euro y 2 **ADAPTAFLO** (en la silla para recostarse)



Sistema 1 Menú B (desviador en posición)

- a. 8 surtidores Euro
- b. 1 surtidor **AdaptaSsage™**
- c. **CASCADA** Acquarella
- d. 4 surtidores Euro en el diván (zona de las pantorrillas)
- e. 3 surtidores Euro y 2 **ADAPTAFLO** (en la silla para recostarse)
- f. 1 surtidor **ADAPTASSAGE**

MENÚ DE SURTIDOR

CELIO

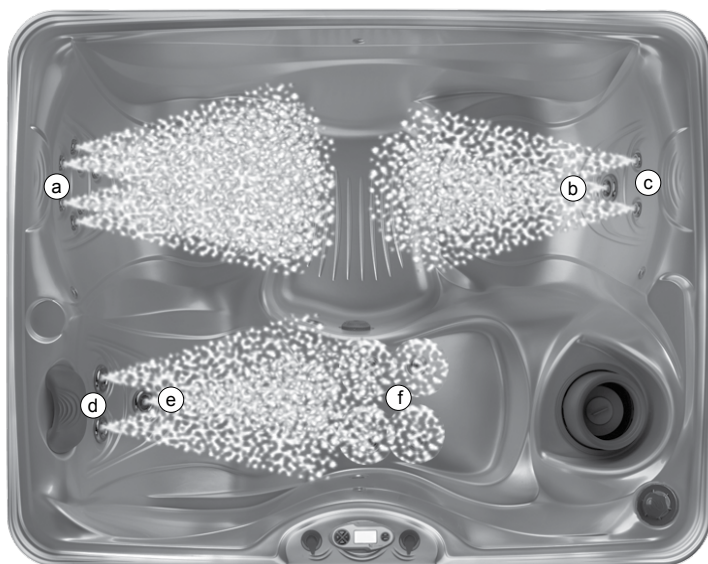

Sistema 1

- a. 8 surtidores direccionales Euro
- b. 1 surtidor **ADAPTAFLO**
- c. 2 surtidores direccionales Euro
- d. 2 surtidores **ADAPTAFLO**
- e. 1 surtidor AdaptaSsage™
- f. 4 Surtidores Direccionales Euro en el Diván (surtidores de la zona pantorrilla)

AVENTINE



Sistema 1

- a. 2 surtidores Euro
- b. 3 surtidores **ADAPTAFLO**
- c. 2 surtidores Euro en los reposabrazos
- d. 4 surtidores Euro
- e. 2 surtidores **ADAPTAFLO**
- f. 1 surtidor **ADAPTAFLO**

CALIDAD Y MANTENIMIENTO DEL AGUA

INFORMACIÓN BÁSICA

Es importante tener agua limpia. El mantenimiento del agua es una de las tareas menos conocidas por parte del propietario del spa y, sin embargo, una de las más importantes. Su distribuidor puede ayudarle en el proceso de lograr y mantener agua perfecta en su spa, de acuerdo a las condiciones locales.

IMPORTANTE: la terminología del agua puede encontrarse al final de esta sección.

- **Lea y consulte siempre el manual del usuario** para obtener la información completa.
- **Haga una prueba del agua** con una tira de prueba una vez a la semana o cada vez que se utilice el spa.
- **Agregue los productos químicos** en pequeñas cantidades frecuentes para no sobredosificar el spa.
- **Use el spa solamente** cuando el nivel del cloro esté entre 0,5 - 1,0 ppm con el sistema @ease; entre 1 - 5 ppm con cloro normal o añada manualmente tanto cloro como sea necesario.
- **Es responsabilidad del propietario del spa** prevenir la cloración alta o baja.

IMPORTANTE: recuerde que deberá cambiar el agua cada tres o cuatro meses.

Consulte con su distribuidor **CALDERA** a fin de determinar si el agua de la región donde vive posee características particulares, tales como un alto contenido de metales o minerales, lo cual deberá indicarse.

Su programa dependerá del contenido de minerales del agua, la frecuencia con que utilice el spa y el número de personas que lo usen.

TABLA DE CALIDAD DEL AGUA

PARÁMETRO	OBJETIVO	MÍN - RANGO "OK" - MÁX	
pH	7,4	7,2	7,8
ALCALINIDAD	80 ppm	40 ppm	120 ppm
DUREZA	100 ppm	75 ppm	150 ppm
COLORO	3 ppm	1 ppm	5 ppm
COLORO CON @ease		0,5 ppm	1 ppm

Mantener la calidad del agua y la limpieza de los filtros en su spa es responsabilidad suya. Mantener el agua del spa equilibrado prolonga la vida de los componentes de spa y hará que el agua sea más cómoda. Su distribuidor puede ayudarle en el proceso de lograr y mantener el agua perfecta en su spa, de acuerdo a las condiciones locales. Su programa dependerá del contenido de minerales del agua, la frecuencia con que utilice el spa y el número de personas que lo usen. Watkins Wellness ha desarrollado varios sistemas de cuidado de agua y productos para simplificar el cuidado del agua, los cuales están disponibles en los distribuidores **CALDERA** autorizados.

Sistema de mantenimiento del agua FROG	Eliminador de cal Vanishing Act®
Productos CALDERA	Tiras de prueba de 5 vías FRESHWATER
Prefiltro CLEAN SCREEN	

SEGURIDAD QUÍMICA

Cuando utilice productos químicos, lea atentamente las etiquetas y siga sus instrucciones paso a paso. Si bien estos productos químicos

le protegen a usted y a su spa cuando se usan correctamente, pueden resultar peligrosos si aparecen en altas concentraciones en el agua. Siga siempre las pautas que se indican a continuación:

- Deje que una persona responsable se encargue del manejo de las sustancias para el spa. Manténgalos fuera del alcance de los niños.
- Utilice exactamente las cantidades especificadas, nunca más. No vierta una dosis excesiva de estos productos en el spa.
- Maneje todos los envases con cuidado. Guárdelos en un lugar fresco, seco y con buena ventilación.
- Cuando no vaya a utilizarlos, mantenga cerrados los envases de los productos químicos. Cierre adecuadamente los envases.
- No inhale vapores ni deje que los productos químicos entren en contacto con su piel, nariz o boca. Lávese las manos inmediatamente después de su uso.
- En caso de contacto accidental o ingestión, siga las instrucciones de primeros auxilios que encontrará en la etiqueta del producto. Llame a un médico al al centro de envenenamiento local. Si precisara asistencia médica, lleve con usted el envase del producto para poder identificar la sustancia.
- No permita que los productos químicos se derramen sobre las superficies o la jardinería de los alrededores. No utilice una aspiradora para limpiar los restos de productos químicos.
- No fume cerca de los productos químicos. Algunos gases son altamente inflamables.
- No almacene productos químicos en el interior del compartimiento del equipo.

CÓMO AÑADIR PRODUCTOS QUÍMICOS AL AGUA

IMPORTANTE: todos los productos químicos del spa (que no sean los cartuchos **FROG**), deberán añadirse siempre directamente desde el frontal del compartimiento del filtro hasta que una bomba de surtidores esté en marcha, la cual debe dejarse así como mínimo 3 minutos.

Para administrar los productos químicos al agua del spa:

1. Retire la cubierta. Retire la cubierta del compartimiento del filtro y, con cuidado, déjela a un lado.
2. En su panel de control:
Pulse el botón MODO ▲ o el botón ▼ varias veces hasta que se muestre el menú LIMPIEZA. Pulse el botón (+) para activar el modo de LIMPIEZA.
3. Calcule cuidadosamente la cantidad recomendada de producto químico y, lentamente, viértalo en el compartimiento del filtro. Tenga cuidado de que los productos químicos no salpiquen sobre sus manos u ojos o sobre el gabinete o la superficie del casco del spa.
4. Vuelva a colocar la cubierta del compartimiento del filtro. Después de diez minutos, la bomba de surtidores se apagará automáticamente para completar el proceso. Cierre y asegure la cubierta.

⚠ PELIGRO: riesgo de ahogamiento: ¡nunca deje desatendido un spa abierto!

IMPORTANTE: tras administrar un tratamiento de supercloración o un choque sin cloro a su spa, deje la cubierta abierta durante un mínimo de 20 minutos para permitir que el gas oxidante pueda disiparse. Una alta concentración de gas oxidante atrapado que puede resultar a consecuencia del tratamiento de choque (no por la desinfección diaria), provocaría, a largo plazo, la decoloración o la degradación del vinilo de la parte inferior de la cubierta. Este tipo de daños está considerado como abuso de productos químicos y no está cubierto por la garantía limitada.

FUNDAMENTOS DEL MANTENIMIENTO DEL AGUA

- **Evaluación:** compruebe el agua semanalmente o cada vez que el spa se use con las correspondientes tiras de 5 vías de evaluación FreshWater o el o kit de evaluación de reactivos líquido/pastilla más adecuado siguiendo las instrucciones. Parámetros críticos: nivel de desinfectante, pH, dureza del agua (CH) y alcalinidad total (TA). Almacene el equipo de prueba en un lugar oscuro, fresco y seco para mantener la potencia.
- **Filtración del agua:** la filtración que se usa en los spas **CALDERA** ayuda a mantener el agua limpia al circular constantemente el desinfectante y eliminar residuos del spa. Inspeccione y limpie los filtros regularmente para obtener el mejor rendimiento.
- **Control de equilibrio/pH de los productos químicos:** es importante ajustar los parámetros principales del agua (alcalinidad total, dureza del agua, pH) a los niveles recomendados para que sean estabilizados o equilibrados. Equilibre el agua cada vez que llene el spa con agua nueva y luego durante la vida útil del recipiente de agua. Mantener el agua en equilibrio previene los daños al conservar el pH a un nivel seguro y evita la formación del sarro de calcio en el equipo del spa. Un pH bajo puede dañar los componentes metálicos mientras un pH alto puede causar altos niveles de cal y la formación de sarro. Su distribuidor le proveerá una información detallada sobre la química del agua después de que su nuevo spa se llene por primera vez.
- Los siguientes tres componentes deben mantenerse equilibrados para evitar daños al spa. Equilibre los componentes en el orden que se presentan aquí ya que cada uno le ayudará a equilibrar el siguiente utilizando una cantidad mínima de químicos.

ALCALINIDAD DEL AGUA DEL SPA (ZONA DE FORMACIÓN DE SARRO)	8,2	PARA BAJAR EL pH, AÑADA LÍQUIDO PARA DISMINUIR EL pH
	7,8	
ZONA DE COMODIDAD	7,6	IDEAL
	7,4	
	7,2	
AGUA DEL SPA ÁCIDO (ZONA DE CORROSIÓN)	6,8	AÑADIR AUMENTADOR de pH PARA AUMENTAR EL pH
	pH	

1. Dureza del agua (CH) – CH es la medida de la cantidad de cal disuelta en el agua. Bajos niveles pueden hacer que el agua sea corrosiva y altos niveles causan la formación de sarro en los componentes del spa. La medida recomendada de CH se encuentra entre **75 - 150 ppm** Sibel nivel del CH es demasiado alto, bájelo con el descalcificador **VANISHING ACT** según las instrucciones. Una vez equilibrada, la medida de CH suele permanecer estable hasta que se agregue agua nueva. Hay que tener mucho cuidado añadir un ablandador de agua al spa para asegurarse de que el nivel de cal permanece equilibrado y evitar daños en el spa.
2. Alcalinidad total (TA) - TA es la medida de la capacidad del agua de resistir cambios en la capacidad del pH o del búfer. Una TA baja permite al pH fluctuar fácilmente. La medida recomendada de TA se encuentra entre **40 - 120 ppm**. Para aumentar la TA, use pH/alcalinidad arriba (carbonato de hidrógeno sódico). Para bajar la TA, use pH/Alkalinity Down (bisulfato sódico). Una vez que la TA se equilibra, normalmente permanece estable hasta la próxima vez que se drene/recargue. Recomendamos que revise la medida del TA una vez al mes. Aumentar/bajar la TA puede causar a que la medida del pH fluctúe bastante. Ignore la medida del pH en la tira de prueba mientras equilibre la TA.
3. pH - El pH es la medida de acidez y alcalinidad. Mantener el nivel de pH adecuado optimizará la eficacia de desinfectante, previniendo daños al spa y la incomodidad física para los usuarios del spa. Un pH bajo disipa el desinfectante, causa corrosión e irrita a los usuarios del spa. Un nivel pH alto neutraliza el desinfectante, favoreciendo sarro y agua turbia. La medida recomendada del pH se encuentra entre **7,2 - 7,8**. Para bajar el nivel de pH, use pH/alcalinidad abajo (bisulfato sódico). Para aumentar el nivel del pH, use pH/Alkalinity Up (carbonato sódico).
- **Condiciones del agua:** el agua con la que se llene el spa varía de lugar en lugar y de usuario en usuario, por lo tanto es importante

consultar a su distribuidor para obtener el programa apropiado.

- a. **VANISHING ACT:** los niveles altos de cal y algunos minerales pueden eliminarse del agua utilizando una sola vez **VANISHING ACT**. Unos niveles altos de cal pueden causar la formación de sarro en el equipo y el casco del spa.
- b. **CLEAN SCREEN** prefiltro: el prefiltro **CLEAN SCREEN** debe empelarse cada vez que se llene el spa o cuando se le añada agua para eliminar los contaminantes, especialmente el hierro, el cobre y el manganeso. Muchas fuentes de agua, incluyendo agua del pozo, contienen altas concentraciones de minerales que pueden manchar el casco y los plásticos.
- c. Control de manchas y sarro: para el agua con altos niveles de cal y minerales, tal vez sea necesario utilizar un líquido anti-sarro tal como Stain and Scale control. A medida que el agua del spa se evapora y se añade agua nueva, aumentará la cantidad de minerales disueltos, tales como cobre, hierro y manganeso. (Minimice la evaporación al mantener la cubierta puesta en el spa lo máximo posible.) un alto contenido de hierro o cobre en el agua pueda producir manchas verdes o marrones en el spa.
- d. Inhibidores de espuma: el jabón que pasa de los cuerpos de los usuarios y de los trajes de baño al spa puede hacer que el agua del spa produzca espuma cuando se usen los surtidores. Los niveles bajos de dureza de la cal (agua blanda) pueden aumentar la posibilidad de espuma. Aunque el ozono puede oxidar los residuos del jabón, tal vez sea necesario añadir inhibidores de espuma para suprimir la espuma. Si hay un exceso de jabón en el agua, deberá cambiar el agua del spa.

- **Oxidantes:** el ozono y el monopersulfato (MPS) son oxidantes utilizados para evitar la acumulación de contaminantes, aumentar al máximo la eficacia de los productos desinfectantes, reducir la mezcla de cloro y mejorar la transparencia del agua. Hay que utilizarlo junto con los desinfectantes registrados en la EPA. El sistema de ozono de alto rendimiento utiliza una tecnología de descarga de corona para producir una alta concentración de ozono que se inyecta en el agua del spa las 24 horas del día. Es un oxidante sin cloro, monopersulfatado (MPS) y un producto químico granulado oxidante.
- **Desinfectantes:** mantener el nivel residuos recomendado de un desinfectante registrado con la EPA en todo momento disminuirá la aparición de bacterias y virus en el agua del spa. El cloro libre disponible (FAC) recomendado, que es la cantidad de desinfectante de cloro disponible, está entre **3,0 - 5,0 ppm o entre 0,5 - 1,0 ppm con el sistema de cloro @ease SmartChlor**. Un FAC bajo puede hacer que bacterias y virus crezcan rápidamente en el agua tibia, y un FAC alto puede causar incomodidad en los ojos, los pulmones y la piel de los usuarios. Cada desinfectante tiene sus propias instrucciones en cuanto a la frecuencia y momento de añadirlo al agua del spa. Consulte a su distribuidor para que le recomiende y muestre cómo desinfectar su spa adecuadamente.

Watkins recomienda los desinfectantes siguientes:

- Sistemas desinfectante **FROG** (mineral y bromo) o (mineral y cloro)
- Watkins también aprueba los desinfectantes siguientes:
- Dicloro-s-triazinatrina de sodio (dicloro sódico o cloro)
 - Biguanido

IMPORTANTE: NO utilice tricloro, dimetilhidantoato de bromo o cloro (BCDMH), ni ningún tipo de bromo o cloro comprimido, ácido o cualquier clase de desinfectante no recomendado por Watkins Wellness.

SISTEMA DE MANTENIMIENTO DEL AGUA FROG

El sistema de mantenimiento del agua **SPA FROG** en línea está compuesto por los siguientes productos:

CARTUCHO MINERAL FROG. Este cartucho introduce minerales en el agua del spa inhibiendo el crecimiento de bacterias.

CARTUCHO FROG @ease SMARTCHLOR. El desinfectante de cloro recomendado que trabaja junto con el cartucho mineral de FROG para mantener el agua más blanda y limpia y con hasta un 75% menos de cloro que los sistemas habituales.

CARTUCHO DE BROMO FROG (BCDMH). El desinfectante recomendado para todos aquellos usuarios que prefieran el bromo vez del cloro.

Es importante que, además de la prueba y equilibrio regular del agua del spa, realice el "tratamiento de choque" semanal requerido. El tratamiento de choque destruye rápidamente cualquier contaminante restante al tiempo que revitaliza el bromo del agua.

Para llevar a cabo semanalmente este "tratamiento de choque" en su spa, es recomendable que utilice MPS Plus o dicloro sódico (cloro). El dicloro sódico puede ser más adecuado para aquellos usuarios que utilizan el spa con mucha frecuencia.

Los productos opcionales siguientes pueden utilizarse junto con el sistema de mantenimiento del agua **FROG**:

EL CHOQUE MPS PLUS SIN CLORO (MPS/ monopersulfato) es un producto químico oxidante utilizado para evitar la acumulación de contaminantes, aumentar al máximo la eficacia de los productos desinfectantes y mejorar la transparencia del agua. Cuando se usa junto con el sistema **SPA FROG** oxida las partículas del agua del spa.

NOTA IMPORTANTE: MPS Plus es un oxidante, no un producto desinfectante.

EL GENERADOR DE OZONO (CD) DE DESCARGA DE CORONA (DC) MONARCH es un sistema generador de ozono de alto rendimiento y el único sistema de purificación a base de dicho elemento aprobado para instalarse en el spa **CALDERA**. El sistema de ozono utiliza la tecnología CD para producir una concentración de ozono mayor que la que producen los sistemas de ozono de rayos ultravioleta o de chips DC de la competencia.

NOTA: consúltese las instrucciones de arranque en la página 2 de su manual de usuario **FROG @ease** (para **FROG bromo** véase la página 4). Podrá encontrar el manual de usuario en su paquete de inicio **FROG**.

Es importante cumplir con los programas recomendados de mantenimiento y aplicación diseñados para cada producto. Si el spa se utiliza durante un periodo de tiempo prolongado, por ejemplo, toda una tarde, se tendrá que emplear una cantidad mayor de producto desinfectante.

NOTA: el cartucho mineral **FROG** o el de cloro **@ease** no están permitidos en Canadá.

NOTA: para Canadá, solo si está utilizando el cartucho de bromo **FROG**, los niveles deben estar entre 3,0 - 5,0 ppm.

INSTRUCCIONES PARA LA SUSTITUCIÓN DEL CARTUCHO FROG

El cartucho de bromo **FROG** o el **@ease** de cloro debe sustituirse cada 2 a 4 semanas, según la cantidad de usuarios. El cartucho de minerales **FROG** debe sustituirse cada 4 meses. Cuando sustituya el cartucho de minerales, se recomienda enfáticamente vaciar el spa y rellenarlo en la misma operación. Después de rellenar el spa, equilibre los niveles de Alcalinidad total, (TA), Dureza del agua (CH) y pH hasta los registros recomendados. Realice un tratamiento de choque añadiendo el choque sin cloro MPS Plus o dicloro sódico (cloro).

PARA CAMBIAR LOS CARTUCHOS DE FROG siga estos pasos:

1. Apague el spa.
2. Desenrosque la tapa **FROG** del borde superior del spa.
3. Gire la manivela en sentido opuesto a las agujas del reloj.
4. Levante el soporte de los cartuchos y retírelo del spa.
5. Quite y deseche los cartuchos viejos.

6. Gire el capuchón superior del nuevo cartucho mineral para ajustarlo a #6 (compruebe el agua pasada una semana y ajústela en caso necesario).
7. Gire el capuchón superior del nuevo cartucho de bromo para ajustarlo a #6 (mida el bromo con las tiras de prueba de bromo pasada una semana y ajústelo en caso necesario).
8. Para los ajustes del cartucho de cloro **@ease**, véase la tabla a continuación:

Cloro inteligente @ease	Modelos de la serie VACANZA	
	AVENTINE	TODOS LOS MODELOS EXCEPTO AVENTINE
Ajustar	1	2

9. Coloque el cartucho de bromo o el de cloro **@ease** en la parte inferior del soporte y el cartucho de minerales en la parte superior. **IMPORTANTE:** es esencial que el cartucho de bromo quede abajo, de lo contrario, el bromo podría dosificarse demasiado pronto.
10. Vuelva a colocar el soporte del cartucho dentro del spa. presione hacia abajo y gire en sentido horario.
11. Cambie la tapa del **FROG**.
12. Vuelva a conectar el spa a la red eléctrica.

NOTA IMPORTANTE: ajuste la posición del cartucho de bromo de modo que reduzca una posición cada día hasta que se establezca un nivel de residuos de bromo de 1,0 a 2,0 ppm.

ADVERTENCIA: los niveles altos de desinfectante podrían ocasionar malestar en los ojos, los pulmones y la piel de los usuarios. Siempre permita que el nivel de desinfectante baje al intervalo recomendado antes de utilizar el spa.

PROGRAMA DE MANTENIMIENTO DEL AGUA DEL SPA CALDERA

LLENADO DEL SPA CON AGUA

Use el prefiltro **CLEAN SCREEN** que está diseñado para eliminar los elementos contaminantes no deseados, como el óxido, la suciedad, los detergentes y las algas del agua de llenado. También elimina los metales disueltos: cobre, hierro y manganeso. Se incluyen instrucciones con el prefiltro **CLEAN SCREEN**. Llene siempre el spa a través del compartimiento del filtro. No llene su spa utilizando agua de una piscina, ya que los productos químicos de piscina son muy diferentes de los que se usan en un spa y pueden dañarlo.

AÑADIR PRODUCTOS QUÍMICOS AL AGUA

Todos los productos químicos para el agua del spa, incluyendo el dicloro granulado, el monopersulfato, el aumentador o reductor de pH granulado, el aumentador granulado de alcalinidad total, el inhibidor líquido de manchas y óxido y el quitaespuma líquido deben añadirse siempre directamente al compartimiento del filtro, con la bomba de surtidores funcionando a su velocidad máxima, velocidad que debe mantener durante un mínimo de diez minutos sin la cubierta puesta. Use el botón/función de limpieza para asegurarse de que los productos químicos estén mezclados adecuadamente al agregarlos.

ELABORAR UNA RUTINA DE DESINFECCIÓN

Durante el primer mes de uso, compruebe diariamente los niveles de residuos desinfectantes para establecer un punto de partida de desinfectante necesaria versus uso del spa. El término desinfectante necesario se refiere a la cantidad necesaria de FAC para acomodar el número de usuarios y el tiempo que permanecen en el agua. Por ejemplo, dos personas usando el spa por veinte minutos todos los días crea una demanda regular de desinfectante que se usa para determinar cuanto desinfectante se debe agregar a fin de mantener el residuo adecuado. Si el uso aumenta drásticamente con invitados, la cantidad y frecuencia con la que habrá que utilizar los desinfectantes también aumentará correspondientemente.

REALIZACIÓN DE SOBRECLOREADO/ TRATAMIENTO DE CHOQUE SIN CLORO

Su programa de desinfección elegido puede requerir una sobrecloración semanal o mensual (1,5 cucharaditas dicloro/250 gal (950 litros)) o choque (4 cucharaditas mps/250 gal (950 litros)). Aumentar el cloro a 5 ppm durante 24-48 horas elimina el exceso de residuos y cloraminas del agua. El dicloro sódico es seis veces más fuerte que MPS y tal vez sea más adecuado para aquellos usuarios con un alto nivel de uso. Ponga a funcionar todos los surtidores y deje abierta la cubierta durante un mínimo de 20 minutos para permitir la ventilación del gas oxidante a fin de prevenir daños y decoloración de la tapa y reposacabezas después de administrar una sobrecloración o choque a su spa. Este tipo de daños está considerado como abuso de productos químicos y no está cubierto por la garantía limitada.

IMPORTANTE: No utilice el spa antes de conseguir que el nivel de FAC descienda a menos de 5 ppm.

⚠ PELIGRO: no deje nunca el spa abierto y sin vigilancia, especialmente si hay niños presentes

CLORO MANUAL (DICLORO DE SODIO)

Watkins Wellness recomienda el uso de gránulos concentrados de cloro (dicloro de sodio) para desinfectar el agua. La razón por la que se prefiere el dicloro de sodio es porque es totalmente soluble, se disuelve con rapidez y tiene un pH casi neutro. El cloro libre disponible (FAC) recomendado, la cantidad de desinfectante cloro disponible desinfectar el spa, está entre 1,0-5,0 ppm.

Si el nivel del FAC es muy bajo: aumentar el FAC agregando gránulos de dicloro sódico.

Si el nivel del FAC es muy alto: deje que pase el tiempo y el nivel del FAC bajará naturalmente con el tiempo.

Si el spa huele a cloro: sobreclorar o echar cloro FAC en el spa no produce olor, mientras que el cloro combinado (cloraminas) tiene un fuerte olor a cloro que puede eliminarse por choque del agua.

ADVERTENCIA: Existen varias formas de cloro estabilizado disponibles para su uso en piscinas y spas. Es extremadamente importante que escoja una diseñada específicamente para su uso en spas. La utilización de un producto inadecuado, como el tricloro, que tiene un pH muy bajo (2,6) y se disuelve demasiado pronto en agua caliente, provoca unos niveles de cloro extremadamente elevados y **DAÑARÍA** el spa. El uso de bromo/cloro líquido o comprimido o cualquier desinfectante no aprobado **DAÑARÍA** su spa y no estaría cubierto específicamente bajo los términos de la garantía limitada.

QUÉ SE DEBE HACER:

- Vierta lentamente todos los productos químicos en el compartimiento del filtro con la bomba de surtidores en funcionamiento durante diez minutos.
- Preste especial atención si emplea bicarbonato sódico para limpiar tanto el interior como el exterior de las superficies de plástico.

IMPORTANTE: Watkins Wellness NO recomienda el uso de ningún distribuidor automático flotante de sustancias químicas. Los daños en el casco del spa o en los componentes causados por un dispensador de productos químicos flotante no están cubiertos por los términos de la garantía limitada. Los dispensadores automáticos flotantes pueden atascarse en una sola zona y causar una desinfección excesiva o soltar grandes porciones de desinfectante que podrían quemar químicamente el casco y la tapa rápidamente.

QUÉ NO SE DEBE HACER:

- Utilizar desinfectantes comprimidos.
- Utilizar un sistema de desinfección de tipo flotante como solución de bajo o nulo mantenimiento para el programa de mantenimiento del spa.
- Emplear un desinfectante que no esté diseñado para los spas.
- Utilizar ácido (muriático) de piscinas para bajar el nivel de pH.
- Esparcir o espolvorear productos químicos sobre la superficie del agua.

Este método podría provocar ampollas sobre la superficie del spa (abuso químico).

MANTENIMIENTO DEL OZONO

Si salen pocas burbujas de ozono o no hay ninguna saliendo del escape del calentador (inyector de ozono tapado) o sin ozono, limpie el inyector:

⚠ PELIGRO: el ácido nítrico se acumula en los onductos de aire del ozonizador e inyector, provocando graves quemaduras químicas si entra en contacto directo con la piel. Póngase siempre guantes, gafas y ropa de protección cuando esté trabajando en el ozonizador o en los conductos del inyector. Para evitar la inhalación o ingestión de ácido nítrico, NO sople ni inhale con su boca en ninguno de los adaptadores, accesorios o tubos del ozonizador, o de los conductos de aire del inyector.

1. Vierta 16 onzas (0,5 litros) de vinagre blanco en una taza o un balde.
2. Con cuidado, afloje la tubería larga conectada a la parte inferior del ozonador, ubicado en el compartimiento de equipo.
3. Coloque el extremo del tubo dentro del vinagre, asegurándose de que éste descansa sobre el fondo del recipiente.
4. Conecte el spa hasta que las 16 onzas (0,5 litros) de vinagre hayan desaparecido. Esto debe permitir que el vinagre llegue hasta el inyector y elimine el bloqueo.
5. Vuelva a colocar el tubo al fondo del ozonador.

Los daños debidos a la química del agua no se cubren bajo la garantía. Los niveles químicos y la calidad del agua del spa están bajo su control directo. Con el mantenimiento básico adecuado, el spa le proporcionará muchos años de relajación en agua caliente. Si no sabe con certeza si puede utilizar o no un determinado producto químico en el spa, consulte a su distribuidor autorizado o a Watkins Wellness.

Si no sabe con certeza si puede utilizar o no un determinado producto químico en el spa, consulte a su distribuidor autorizado o a Watkins Wellness.

INSTRUCCIONES DE MANTENIMIENTO DEL AGUA DURANTE LAS VACACIONES

Si planea pasar algún tiempo fuera de su casa, siga las siguientes instrucciones para asegurar el mantenimiento de la calidad del agua de su spa.

PERIODOS CORTOS DE TIEMPO (3-5 DÍAS)

1. Ajuste el nivel del pH siguiendo las instrucciones que encontrará en la sección de Mantenimiento de la calidad del agua.
2. Desinfecte el agua siguiendo los procedimientos de choque también listados en la sección de Calidad y mantenimiento del agua.
3. Bloquee la cubierta utilizando sus cierres.
4. A su vuelta desinfecte el agua siguiendo los tratamientos de choque y equilibre el nivel de pH.

PERIODOS DE TIEMPO LARGOS (5-14 DÍAS)

Antes de marchar:

1. Como mínimo, un día antes de irse, fije la temperatura en su nivel más bajo. Esta configuración debe representar una temperatura del agua aproximada de 80°F (27°C)

IMPORTANTE: Los agentes oxidantes del agua del spa, tal como el dicloro sódico (cloro), mantienen su nivel de efectividad bastante más tiempo en agua tibia 80°F (a 27°C), que en agua caliente 101°F to 104°F (de 38°C a 40°C).

2. Ajuste el nivel de pH según convenga. Desinfecte el agua empleando los tratamientos de choque.

A su vuelta:

3. Desinfecte el agua empleando los tratamientos de choque. Vuelva a fijar la temperatura en sus niveles originales. El agua del spa será apta para su uso una vez que el nivel de residuos de cloro liberado disponible haya descendido por debajo de las 5,0 ppm.

IMPORTANTE: si no piensa utilizar su spa durante un periodo de tiempo prolongado (más de 14 días) y no dispone de servicio de mantenimiento exterior (o un vecino) para ayudarle con el mantenimiento del agua, se recomienda el vaciado o acondicionamiento para el invierno del spa.

MANTENIMIENTO ADICIONAL DEL AGUA

Una desinfección adecuada del agua y un equilibrio mineral (control del pH) son fundamentales para conseguir un programa de mantenimiento completo del agua del spa. Estos son otros tres aditivos de uso común para el agua que se puede utilizar:

Inhibidores de acumulación de minerales

A medida que el agua del spa se evapora y se añade agua nueva, aumentará la cantidad de minerales disueltos. (Minimice la evaporación al mantener la cubierta puesta cuando sea posible.) El agua del spa puede acabar endureciéndose (nivel de dureza del agua demasiado alto) lo suficiente como para dañar el calentador al calcificarse su superficie. Puede evitarse con un control adecuado del pH.

La acumulación normal de jabón requerirá la sustitución regular del agua del spa para que las acumulaciones de minerales no representen ningún problema.

Ocasionalmente, unos niveles altos de hierro o cobre pueden provocar manchas verdes o marrones en la superficie del spa. Un inhibidor de manchas y óxido puede ayudar a reducir la presencia de dichos metales.

IMPORTANTE: el agua de pozo puede contener una alta concentración de minerales. La utilización de un filtro de agua con poros extra finos y de bajo volumen de agua (como el prefiltro **CLEAN SCREEN**) ayudará a eliminar la mayoría de las partículas de mayor tamaño durante el llenado del spa. Puede adquirir estos prefiltros en su distribuidor local de spas **CALDERA**.

Inhibidores de espuma

El agua del spa necesita cambiarse debido a la acumulación de jabón en el agua. Habitualmente, el jabón provoca la presencia de espuma en el agua del spa cuando se utilizan los surtidores. El jabón que llega al agua del spa tiene dos orígenes: el cuerpo de los usuarios que retiene los residuos de jabón tras ducharse y las prendas de baño que retienen jabón tras lavarse.

Los inhibidores de espuma pueden suprimir la espuma, pero no eliminar el jabón del agua. Es muy difícil quitar el jabón del agua porque no puede oxidarse mediante la acción de productos químicos en el spa. Tan solo el ozono puede oxidar el jabón. Tras un periodo de tiempo, el jabón se acumulará en el agua, lo que provocará una sensación de suciedad en la piel del usuario. Cuando esto suceda, ha llegado el momento de vaciar y volver a llenar el spa. Dependiendo de la cantidad de jabón, el agua podría durar aproximadamente cuatro meses antes de que sea necesario drenarlo.

TERMINOLOGÍA DEL AGUA

Los siguientes términos químicos se utilizan en esta sección de Mantenimiento de la calidad del agua. La comprensión de sus significados le ayudará a entender mejor el proceso de mantenimiento del agua.

Bromaminas: compuestos formados cuando el bromo se mezcla con el nitrógeno del aceite, orina, sudor, etc. A diferencia de la cloramina, las bromaminas no desprenden ningún olor y son unos desinfectantes eficaces.

Bromo: producto desinfectante halógeno (de la misma familia química que el cloro). El bromo se utiliza comúnmente en forma de barras, tabletas o gránulos.

Dureza del agua: la cantidad de cal disuelta en el agua del spa. Debería estar aproximadamente entre 75 - 150 ppm. Los altos niveles de cal ocasionan que el agua se ponga turbia y que aparezca óxido. Unos niveles bajos pueden provocar daños en el equipo del spa.

Cloramina: compuesto que se forma al mezclar cloro con el nitrógeno del aceite, orina, sudor, etc. Las cloraminas puede provocar irritación en

los ojos además de tener un fuerte olor. A diferencia de las bromaminas, la cloramina es un producto desinfectante más débil y lento.

Cloro: eficaz producto químico desinfectante para spas. Watkins Wellness recomienda la utilización de cloro granulado del tipo dicloro sódico. Se prefiere este tipo porque es totalmente soluble y tiene un pH casi neutro.

Residuo de cloro (o bromo): es la cantidad de cloro o de bromo que queda en el agua después de haber satisfecho la demanda de cloro o bromo. Estos residuos son, por lo tanto, la cantidad de desinfectante disponible químicamente para matar bacterias, virus y algas.

Corrosión: deterioro gradual de las partes metálicas y plásticas del spa, normalmente provocado por la acción de los productos químicos. Generalmente la corrosión se produce por un pH bajo o agua con niveles de TA, CH, pH o desinfectante que están fuera de los límites recomendados.

Halógeno: cualquiera de los siguientes cinco elementos: flúor, cloro, bromo, yodo y astatinio.

MPS: el monopersulfato es un oxidante sin cloro utilizado por el sistema de purificación de iones de plata **FRESHWATER_{Ag+}**. No es un desinfectante.

Ácido nítrico: formulación del ácido nítrico, un producto químico altamente corrosivo, es un subproducto del proceso de generación de ozono. El ácido nítrico se produce en pequeñas cantidades y se disuelve rápidamente en la corriente del agua con ozono.

Oxidante: la utilización de un producto químico oxidante evita la acumulación de contaminantes, aumenta al máximo la eficacia de los productos desinfectantes, reduce la mezcla de cloro y mejora la transparencia del agua. Véase MPS y ozono.

Ozono: el ozono es un poderoso agente oxidante producido de forma natural y también artificialmente por el hombre. El ozono no produce subproductos, oxida la cloramina y no altera el pH del agua.

pH: la medida de acidez y alcalinidad del agua. El nivel recomendado de pH del agua del spa está entre 7,2 y 7,8. Por debajo de 7,0 (considerado neutro), el agua del spa es demasiado ácida y podría dañar el sistema de calefacción. Por encima de 7,8, el agua es demasiado alcalina y podría provocar agua turbia y la formación de óxido en el casco y en el calentador.

ppm: es la abreviatura de "partes por millón", la medida estándar de concentración de productos químicos en el agua. Idéntica a mg/l (miligramos por litro).

Reactivo: material químico en forma líquida, polvo o pastillas, utilizado para el análisis químico del agua.

Productos desinfectantes: los productos desinfectantes se añaden al agua y mantienen los residuos recomendados para proteger a los usuarios frente a aquellos organismos patógenos que pueden provocar enfermedades e infecciones.

Óxido: acumulaciones de calcio que pueden cubrir las superficies del spa, los calentadores y las tuberías, así como obstruir los filtros. Normalmente, la oxidación está provocada por la acumulación de mineral en combinación con un pH alto. Además, el óxido se forma más rápidamente cuanto más alta sea la temperatura del agua.

Hipoclorito sódico (cloro/lejía en líquido): cloro no estabilizado (sin ácido cianúrico) en forma líquida. Muy efectivo, no obstante un pH realmente alto y necesita que se ajuste el ácido para mantener los parámetros del agua. No añada nunca ácido directamente al cloro.

Supercloración: también conocida como "tratamiento de choque". La supercloración es un proceso por el que se añaden al agua grandes dosis de desinfectante de rápida disolución (se recomienda el uso de "dicloro") para oxidar aquellos restos orgánicos no filtrables y para eliminar la cloramina y los bromaminas.

Alcalinidad total: la cantidad de bicarbonatos, carbonatos e hidróxidos presentes en el agua del spa. Es importante mantener un nivel de alcalinidad total adecuado para controlar el pH. Si el nivel de TA es demasiado alto, el pH será difícil de regular. Si el nivel de TA es demasiado bajo, será difícil mantener el pH en el nivel adecuado. Los márgenes deseados de TA en el agua van de 40 a 120 ppm.

CUIDADO Y MANTENIMIENTO DEL SPA

Su spa **CALDERA** está fabricado con los materiales más resistentes y de mejor calidad que se pueden encontrar en el mercado. Aún así, el programa de cuidado y mantenimiento del spa que usted lleve a cabo será el que determine, en última instancia, la vida útil del spa y de cada uno de sus componentes. El cuidado regular, siguiendo los consejos ofrecidos en esta sección, le ayudará a proteger su inversión.

INSTRUCCIONES DE DRENAJE Y RELLENO

IMPORTANTE: **NO** se recomienda rellenar su spa cuando la temperatura ambiental cae por debajo de los 50 ° F (10 ° C).

1. Para desconectar el spa de la corriente eléctrica, active los disyuntores GFCI que se encuentran en el subpanel. Desenchufar el cable de potencia para los modelos 115V.
2. Localice la válvula de desagüe del spa y quite el tapón del desagüe. Empalme la boca de entrada de una manguera de jardín a la válvula de desagüe y coloque la boca de salida de la manguera en una zona de desagüe adecuada. El agua del spa, con altos niveles de desinfectantes, puede dañar las plantas y el césped.
3. Abra la válvula girando la manivela. El spa se vaciará por la fuerza de la gravedad.
IMPORTANTE: todos los modelos de spa **Calderase** desaguan por la parte inferior del racor de succión. Utilice el lado de vacío del aspirador para eliminar el agua restante. El agua que quede dentro de las tuberías o del equipo después del desaguado no necesita retirarse a menos que se quiera acondicionar el spa para el invierno.
4. Cuando esté vacío, compruebe el estado del casco del spa y límpielo según convenga. (Siga las instrucciones para el Cuidado del exterior.)
5. Cierre la válvula de desagüe y vuelva a colocar el tapón.
6. Insale un filtro nuevo o limpie el existente con un limpiador de filtro.
7. Rellene el spa a través del compartimiento del filtro utilizando el prefiltro **CLEANSCREEN**.
IMPORTANTE: la temperatura del agua de relleno debe estar entre 50 ° - 70°F (10 ° - 21 ° C) para evitar que se active el modo de límite máximo.
8. Siga las instrucciones de inicio rápido de la página 8.

RELLENAR CON AGUA FRÍA

Si fuera necesario drenar y recargar su spa a temperaturas por debajo de 50° F (10 ° C), el spa podría entrar en modo protección de límite alto (y su spa dejaría de funcionar) si el agua del grifo está por debajo de 50 ° F (10 ° C). Mezcle agua caliente con agua fría del grifo para que si excede los 50 ° F (10 ° C) durante el proceso de recarga pueda lograr impedir que el spa entre en modo protección de límite alto, si elige esta opción.

PREVENCIÓN DE LA CONGELACIÓN

El spa se ha diseñado y construido para ser utilizado durante todo el año y en cualquier condición climática. En algunas zonas, las temperaturas extremadamente frías 10 ° F (-12 ° C) en combinación con fuertes vientos, pueden causar la congelación parcial de la bomba de surtidores, aunque el agua del interior del spa permanezca a la temperatura seleccionada. El rendimiento energético del spa también puede disminuir durante estos períodos fríos, ya que el calentador debe funcionar con más frecuencia. Como precaución adicional contra la congelación parcial de algunos de los componentes, el compartimiento del equipo puede aislarse con un equipo especial (disponible por medio de su distribuidor local de spas). Este equipo de aislamiento también ayudará a potenciar al máximo el rendimiento energético del spa.

NOTA: con la vuelta del buen tiempo (aprox. 60 - 70 ° F (16 - 21 ° C),

retire el equipo de aislamiento para evitar que la bomba de surtidores se sobrecaliente.

ACONDICIONAMIENTO DEL SPA PARA EL INVIERNO

Si decide dejar el spa sin utilizar durante un periodo de tiempo largo, y bajo los efectos de temperaturas realmente frías, vacíe el spa y acondiciónelo para el invierno, a fin de evitar su congelación accidental debido a daños en el equipo o a un corte del suministro eléctrico.

⚠ PELIGRO: utilice únicamente propilenglicol como anticongelante (disponible en la mayoría de las tiendas de materiales marítimos o de vehículos de recreo). Esto no es tóxico. Nunca use anticongelante para automóviles (etilenglicol), ya que es tóxico.

⚠ ADVERTENCIA: si no se siguen estas instrucciones al pie de la letra, podrían ocasionarse daños por congelamiento no cubiertos por la garantía. Se recomienda encarecidamente que se ponga en contacto con un distribuidor local para realizar este tipo de servicio.

1. Vacíe su spa siguiendo los pasos 1-5 de las instrucciones de Desagüe y relleno. Abra la válvula de la cascada de agua.
2. Quite el cartucho del filtro, límpielo y guárdelo en un lugar seco.
IMPORTANTE: Se deben seguir estas instrucciones adicionales al vaciar y acondicionar el spa para el invierno, en los lugares donde la temperatura baje a menos de 0 ° C (32 ° F). Deberá utilizar un equipo de aspiración en seco y húmedo de combinación (aspiradora/compresor) de 5 galones (19 litros) para eliminar el agua que haya quedado atrapada dentro de las tuberías.
3. Fije la manguera de aspiración al lateral de aspiración del equipo de aspiración. Aspire todas las aberturas y los orificios de este modo:

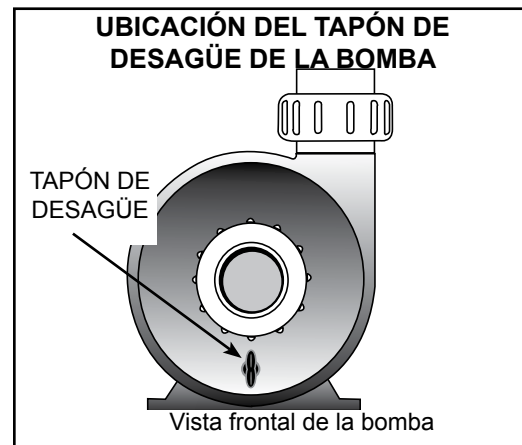

- a. Aberturas de surtidores: comience con los surtidores de la parte superior y vaya hacia abajo (si la succión proviene de otro surtidor, tápelo con un trapo grande, esto ayudará a sacar el agua que esté atrapada en el fondo del conducto principal).
 - b. Empalmes de succión del filtro y compartimiento del mismo.
 - c. Salida de desagüe principal (quizá sea necesario cubrir la rejilla de desagüe con un trapo cuando aspire el desagüe principal, a fin de asegurarse de que se haya extraído toda el agua del sistema interno de tuberías).
4. Seque cuidadosamente el casco del spa con una toalla limpia.
 5. Vuelva a poner la tapa del desagüe principal.
PRECAUCIÓN: utilice únicamente propilenglicol como anticongelante. Esto no es tóxico. Nunca use anticongelante para automóviles (etilenglicol), ya que es tóxico.
 6. Con un embudo de extensión larga, vierta anticongelante en todas las tuberías de alimentación, los empujantes de succión del filtro y los orificios de la cascada de agua. Añada suficiente cantidad

de anticongelante a fin de asegurar una protección adecuada. en muchos casos, verá el líquido en el orificio o saliendo por otro lugar.

7. Cierre la cubierta del spa y fijela con las correas. Cubra la cubierta del spa con dos piezas de contrachapado, de manera que se distribuya el peso de la nieve y el hielo. Coloque un toldo o lámina de plástico, sobre la cubierta del spa y sobre el Plywood.
8. Vuelva a colocar la puerta de acceso al equipo, si la quitó.

INSTRUCCIONES PARA ABRIR EL PRODUCTO:

1. Quite el contrachapado y la lámina de plástico. Para abrir la cubierta del spa, desate las correas de la cubierta.
2. Siga los procedimientos de puesta en marcha y rellenado de la sección Instrucciones de funcionamiento del manual de usuario. No instale filtros para evitar que queden expuestos al anticongelante.
3. Como parte de este proceso, para sobreclorinar el agua del spa añada en el compartimiento del filtro tres cucharaditas de cloro (dicloro sódico) por cada 950 litros de agua que haya en el spa. Representa el doble de la cantidad normal de cloro que se necesita para la sobrecloración. La cantidad adicional de cloro es necesaria para destruir el anticongelante.

NOTA: quizá sea necesario recurrir a un quitaespuma para disminuir la cantidad de espuma producida por el anticongelante.

4. Vacíe el spa para asegurarse de eliminar el anticongelante. No vacíe el agua del spa en césped ni en plantas, debido al excesivo nivel de cloro.
5. Después de vaciar el spa por completo, vuelva a instalar el filtro y siga los procedimientos de puesta en marcha y rellenado de la sección Instrucciones de funcionamiento del manual de usuario

IMPORTANTE: mantenga el spa cubierto siempre que no lo utilice, tanto si está lleno como si está vacío.

SISTEMA DE FILTRADO

La tapa del filtro del spa NO está diseñada para soportar cargas pesadas y no debe utilizarse como asiento. En casos extremos, la tapa podría agrietarse y romperse. Esta incidencia se considera abuso y no está cubierta por la garantía.

Los spas **CALDERA** están equipados con un cartucho de filtro de tamaño adecuado para el sistema de bombas de los surtidores. Como mínimo una vez por semana, compruebe y limpie la canastilla del vertedero para asegurar el flujo de filtro adecuado. Retire hojas, suciedad y cualquier otro material no propio del spa. Para asegurar un flujo de agua adecuado, es muy importante mantener el cartucho del filtro del spa limpio y libre de partículas. Un filtro limpio permite que el sistema de hidroterapia funcione correctamente y que los ciclos del filtro sean más eficientes. Dependiendo de la frecuencia de uso de su spa, recomendamos limpiar el cartucho del filtro cada cuatro semanas. En caso contrario, el filtro podría obstruirse y restringir el flujo de agua, lo cual ocasiona un filtrado inadecuado y un bajo rendimiento de los surtidores.

⚠ PELIGRO: para reducir el riesgo de lesiones personales durante el uso del spa, **NO** quite los empalmes de succión (las tuberías de alimentación del filtro) situados en el compartimiento del filtro ni se siente en la tapa del filtro, ya que en casos extremos la tapa podría rajarse y quebrarse. Esta incidencia se considera abuso y no está cubierta por la garantía.

QUITAR Y LIMPIAR LOS CARTUCHOS DEL FILTRO (TODOS LOS MODELOS MENOS EL AVENTINE)

1. Apague el spa y desconéctelo de la fuente de corriente.
2. Retire cualquier elemento flotante del interior del compartimiento del filtro.

3. Gire a la izquierda la manivela que sujeta el filtro (esta se encuentra en la parte superior del cartucho del filtro) hasta que se pueda quitar de la tubería de alimentación del filtro.

4. Quite el retenedor, la tapa y el cartucho del filtro.

NOTA DE SERVICIO: nunca quite la tubería de alimentación del filtro si en el compartimiento de este hay basura.

La basura podría colarse hasta la tubería interior y ocasionar un atasco.

¡NUNCA quite los empalmes de succión!

5. Para limpiar el filtro, utilice siempre un desengrasante, como el limpiador de filtro, que elimina la acumulación de minerales y grasa. Simplemente ponga a remojar el filtro en el desengrasante según las instrucciones del paquete y luego colóquelo sobre una superficie limpia y enjuáguelo con una manguera. Puede que tenga que girar el filtro mientras lo enjuaga para poder quitar toda la basura acumulada entre los pliegues del filtro.
6. Para volver a colocar el cartucho de filtrado, repita en orden inverso los pasos que ha empleado para retirarlo. No apriete demasiado.

⚠ ADVERTENCIA: ¡No use el spa si el cartucho o la tubería del filtro no están en su lugar

QUITAR Y LIMPIAR LOS CARTUCHOS DEL FILTRO PARA EL MODELO AVENTINE

1. Apague el spa y luego:
2. Empuje ligeramente hacia abajo y gire la canastilla del filtro hacia la izquierda para destrabarla y luego saque la canastilla y el vertedero.
3. Tire cuidadosamente del cartucho del filtro y retírelo del spa.

4. Enjuague el cartucho con una manguera de jardín. Rote y separe los pliegues del filtro mientras los moja para quitar la mayor cantidad de suciedad posible. Deje secar el filtro y luego vea si se han formado depósitos de calcio (oxidación) o una capa de aceite. Si tal es el caso, tendrá

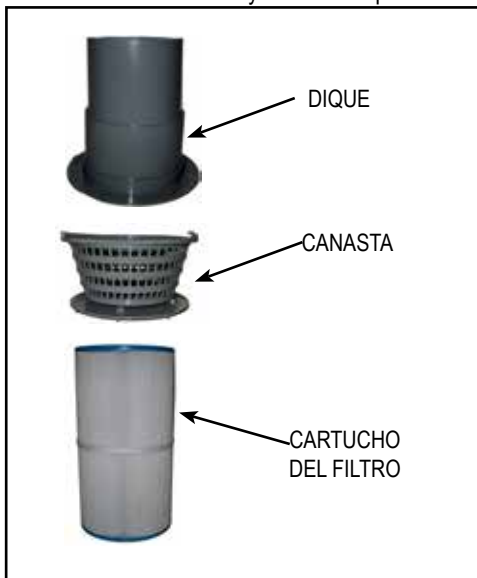

que limpiar el cartucho a fondo con una solución de limpieza del filtro que elimine tales depósitos y aceites.

5. Coloque el filtro y luego la canastilla y el vertedero, póngalos en su lugar y luego gírelos hacia la izquierda para que queden fijos.

MANTENIMIENTO DE LOS REPOSACABEZAS DEL SPA

Los reposacabezas proporcionarán años de comodidad, si los trata con cuidado. Se han colocado por encima del nivel de agua para evitar los efectos blanqueadores del agua clorada y de otros productos químicos del agua del spa. Para alargar su vida útil, retire y limpie los reposacabezas siempre que se limpie el casco del spa. El aceite puede eliminarse con una solución de jabón suave y agua. Aclare SIEMPRE concienzudamente las almohadillas del spa para eliminar cualquier residuo de jabón. Si el spa no se va a utilizar durante un largo periodo de tiempo (durante las vacaciones o en el caso de que se acondicione para el invierno), o si el agua del spa se está superclorando, retire las almohadillas hasta que vaya a utilizar de nuevo el spa.

Para retirar y volver a colocar las almohadillas:

1. Con cuidado, despegue un extremo de la almohadilla del casco del spa.
2. Siga despegando los extremos hasta que todas las sujeciones de la almohadilla se hayan desprendido.

IMPORTANTE: simplemente con retirar inadecuadamente el reposacabezas del casco, es posible acabar dañando el reposacabezas. Esta incidencia se considera abuso y no está cubierta por la garantía.

3. Para volver a colocar el reposacabezas, inclínelo levemente para permitir que una de las sujeciones se deslice en el hueco de la parte posterior del reposacabezas.
4. Con el reposacabezas ligeramente inclinado, deslice la otra sujeción en el hueco de la parte posterior del reposacabezas.
5. Cuando todas las sujeciones estén en su sitio, presione hacia abajo la almohadilla hasta introducirlo en el hueco del casco del spa.

MANTENIMIENTO DEL INTERIOR

CASCO DEL SPA

Su spa **CALDERA** tiene un casco acrílico. Normalmente, las manchas y la suciedad no se adhieren a la superficie del spa. Utilice un trapo suave o un estropajo de nylon para quitar la suciedad. La mayoría de los productos químicos del hogar son inofensivos para el casco del spa (consulte más abajo la información detallada sobre agentes de limpieza). Enjuague siempre cualquier producto que haya utilizado para la limpieza del casco del spa.

IMPORTANTE:

1. Los siguientes productos de limpieza son los ÚNICOS aprobados para el casco del spa **CALDERA**: agua corriente, **CALDERA Spa Shine**, **Brilliance**® o **Soft Scrub**®. NO se recomienda utilizar alcohol ni ningún otro producto de limpieza doméstico, aparte de los ya mencionados para limpiar la superficie del casco del spa. NO UTILICE ningún producto de limpieza que contenga abrasivos o disolventes, ya que podrían dañar la superficie del spa, en especial: **Simple Green**®, **Windex**® o **Spa Mitt**. ¡NO UTILICE NUNCA PRODUCTOS QUÍMICOS FUERTES! Los daños en el casco provocados por la utilización de productos químicos fuertes no están cubiertos por la garantía. Enjuague siempre con agua cualquier producto que haya utilizado para limpiar el casco del spa.
2. El hierro y el cobre en el agua pueden manchar el casco del spa si se pone a funcionar sin comprobar. Pida al distribuidor de spas **CALDERA** un inhibidor de manchas y óxido, para utilizarlo en el caso de que el agua de su spa tenga una alta concentración de minerales disueltos. (Watkins Wellness recomienda **Stain & Scale Defense**).

3. Mantenga los productos de limpieza fuera del alcance de los niños y utilícelos con precaución.

CUIDADOS DEL MUEBLE ECOTECH

El mueble **ECOTECH** consta de polímeros rígidos que combinan la durabilidad del plástico con la belleza de la madera.

La limpieza del mueble EcoTech consiste simplemente en rociarlo con una solución de agua y jabón suave para retirar las manchas y los residuos.

CUIDADOS DE LA CUBIERTA DEL SPA

⚠️ ADVERTENCIA: la cubierta es una protección de seguridad manual que cumple o sobrepasa todos los requisitos de las normas ASTM 1346-91 para cubiertas de seguridad de spas, siempre que se instalen y utilicen correctamente a partir de la fecha de fabricación. Las cubiertas que no se hayan fijado, o cuya fijación no sea la correcta, representan un peligro.

Abra la cubierta completamente antes de utilizarla.

CUBIERTA DE VINILO

La cubierta de vinilo del spa es un atractivo producto de espuma aislante y resistente. Se recomienda una limpieza y acondicionamiento mensual para mantener su belleza.

Para limpiar y acondicionar la cubierta de vinilo:

1. Retire la cubierta del spa y, con cuidado, apóyela contra una pared o una valla.
2. Con una manguera de jardín, pulverice la cubierta para desprender la tierra o la basura.
3. Frote la superficie de vinilo con movimientos circulares; utilice una esponja grande y/o un cepillo de pelo suave; como producto de limpieza, use una solución jabonosa muy suave (una cucharada pequeña de lavavajillas líquido mezclada con dos galones de agua) o bicarbonato sódico. No deje que el vinilo se seque antes de enjuagar con agua todo el jabón que pueda haber en su superficie.
4. Frote el perímetro y las aletas laterales de la cubierta. Enjuague con agua.
5. Enjuague la parte de debajo de la cubierta tan sólo con agua (no utilice jabón) y pásele un paño seco.
6. Para acondicionar la cubierta tras la limpieza, aplique **Cover Shield** y la protegerá.

IMPORTANTE: Para eliminar la resina de los árboles, utilice líquido para encendedores de cigarrillos (no líquido para encendedores de carbón). Utilícelo con moderación y enjuáguelo con una solución jabonosa inmediatamente después. A continuación, seque la cubierta.

QUÉ SE DEBE HACER:

- Quite la nieve acumulada para evitar la rotura de la espuma aislante a causa del peso de la nieve.
- Abroche las correas de cierre para asegurar la cubierta cuando el spa no esté en funcionamiento.

QUÉ NO SE DEBE HACER:

- Arrastrar ni levantar la cubierta utilizando las aletas o las correas de cierre.
- Caminar, pisar, ni sentarse sobre la cubierta.
- Depositar ningún metal u objeto que pueda transferir calor sobre la cubierta, ni coloque ningún tipo de lona de plástico o tela sobre ésta, ya que podría fundirse con la espuma aislante, circunstancia que no estaría cubierta por la garantía.
- No emplee ningún mecanismo de elevación, producto químico o producto de limpieza que no haya sido recomendado por **Watkins Wellness** o por su distribuidor autorizado de ventas y servicio.

INFORMACIÓN DE SERVICIO

INFORMACIÓN GENERAL

Su spa **CALDERA** ha sido diseñado para proporcionarle muchos años de uso sin ningún problema. Como con cualquier otro aparato, pueden surgir problemas ocasionales que requieran los conocimientos de un técnico cualificado. Aunque las reparaciones más simples, como reiniciar un disyuntor GFCI o un termostato de límite máximo, o sustituir una bombilla, pueden no requerir una llamada al servicio técnico, pueden indicar la presencia de un problema de mayor importancia. La cual tiene que ser atendida por una persona calificada. Antes de llamar a nuestro servicio técnico, consulte la Guía de solución de problemas.

NOTA: guarde siempre el recibo original para consultas futuras.

TERMOSTATO DE LÍMITE MÁXIMO Y GFCI

Si en cualquier momento el spa dejara de funcionar, siga los pasos siguientes:

1. Examine el suministro eléctrico.
2. Compruebe el GFCI (situado al final de la cuerda en los modelos estándares o en el subpanel eléctrico de los spas convertidos a 30 o 50 amperios) y ver si saltó. Si se ha saltado un GFCI, reinicielo. Si no se reinicia, puede estar indicando la presencia de un fallo de tierra (cortocircuito) en los componentes eléctricos. Comuníquese con un técnico de servicio autorizado para que realice un diagnóstico completo.
3. Si al revisar el GFCI se da cuenta de que no se disparó, revise el panel de interruptores de la casa y asegúrese de que el interruptor principal del circuito eléctrico que alimenta al spa no se haya disparado. Si se ha desconectado, eso indicará que el circuito estaba sobrecargado, o que se ha producido un cortocircuito entre el panel de disyuntores y el receptáculo del spa o subpanel. Consulte a un electricista cualificado.
4. Si tras revisar el interruptor principal de la casa no encuentra ningún fallo, entonces debe revisar el termostato de límite máximo del calentador. El que se dispare dicho termostato ocurre normalmente a consecuencia de uno o más de los problemas siguientes 1) atasco en la tubería del sistema, 2) fallo del interruptor de circuito del calentador, o 3) la velocidad baja de la bomba no funciona.
5. Si el límite superior del calentador se ha desconectado, en la pantalla del panel de control se mostrará - - - . Cambiar el calentador de alto límite al permitir que el agua se enfríe y desconectar la alimentación al spa durante al menos treinta segundos. Si el calentador de alto límite continúa disparándose, comuníquese con un técnico de servicio autorizado para que realice un diagnóstico completo.

Si el spa no funciona después de la desconexión y posterior reinicio del GFCI, o después de reiniciar el termostato de límite máximo, deberá consultar su problema a un técnico de servicio autorizado. Consulte la Guía de solución de problemas para obtener información adicional.

OTRAS INFORMACIONES DE SERVICIO

La bomba de surtidores está equipada con un disyuntor de sobrecarga térmica diseñado para proteger la bomba del sobrecalentamiento. Si la bomba se apaga en un spa nuevo, suele ser consecuencia de uno o de la combinación de los siguientes factores:

Temperatura alta: Durante los meses de verano, en particular en climas más calurosos, el calor que hay en el ambiente contribuye a que la temperatura dentro del compartimiento suba excesivamente.

Cableado inadecuado: Si el spa está conectado con un cable alargador

y/o el cableado de la casa es más pequeño de lo normal, la bomba puede no conseguir todo el voltaje que necesita y, por lo tanto, provocará un mayor amperaje y generará un calor excesivo. Lo cual a menudo ocasionaría que el interruptor del circuito se dispare constantemente.

IMPORTANTE:

1. Si la bomba se apaga debido a un calor excesivo, asegúrese de que el compartimiento del equipo tiene una ventilación adecuada. El espacio de aire que se encuentra en la parte de abajo y el conducto de ventilación de la esquina inferior izquierda de la bomba del surtidor no deben bloquearse. Si la bomba de surtidores sigue apagándose después de periodo de uso cortos, consulte a un técnico de servicio cualificado.
2. El spa **VACANZA** está equipado con una válvula de resorte de succión de seguridad, la cual rompe el generador de fuerza de la bomba de surtidores si ambos empalmes de succión se bloquean.

ACCIONES QUE INVALIDAN LA GARANTÍA

Se considera nula la garantía limitada si el spa **CALDERA** ha sido sometido a alguna alteración, uso incorrecto o abuso, o si las reparaciones efectuadas en el spa han sido realizadas por una persona no autorizada por Watkins Wellness. La alteración se define como cualquier cambio de componente o tubería, transformación eléctrica o la utilización de cualquier desinfectante no autorizado, o de un dispositivo de purificación del agua o sistema de calefacción que contribuya a provocar fallos en los componentes o en la unidad, así como la operación poco segura del sistema. El uso incorrecto y el abuso incluyen cualquier operación del spa que difiera de lo señalado en las instrucciones impresas proporcionadas por Watkins Wellness, o el empleo del spa en algún uso para el que no haya sido diseñado; de forma específica: la utilización del spa para un uso no residencial; los daños causados por la operación* del spa a temperaturas del agua fuera de los límites que van desde los 2 °C y los 49 °C; los daños causados por cartuchos de filtrado obstruidos por suciedad o calcificados; los daños en la superficie del spa causados por el uso de tricloros, BHDHMH, el mal uso de tabletas de productos químicos en un suministrador flotante, ácido o cualquier otro producto químico o limpiador para la superficie del spa que no esté recomendado por Watkins Wellness; los daños causados por permitir que productos desinfectantes para el spa no disueltos se asienten en la superficie del spa (ninguno de los materiales de la superficie del spa tiene capacidad para soportar ese tipo de abuso); los daños a los componentes o a la superficie del spa causados por el mantenimiento inadecuado del nivel de productos químicos en el agua; y los daños en la superficie del spa causados por haber dejado ésta descubierta mientras estaba vacía y expuesta directamente a la luz del sol (esto puede provocar anomalías a causa del calor del sol en regiones de clima cálido). Todos estos se consideran abusos y pueden invalidar esta garantía.

*¡El funcionamiento del spa **no** significa "uso" del spa! Watkins Wellness no recomienda utilizar el spa si la temperatura del agua está por encima o por debajo de los límites señalados en el panel de control del spa.

DESCARGA DE RESPONSABILIDAD

Watkins Wellness no se responsabiliza de la pérdida de uso del spa **CALDERA** spa ni de cualquier otro gasto, coste o daño accidental resultante, incluyendo pero no limitado, la retirada de una cubierta permanente o de cualquier otro elemento del cliente. Cualquier garantía implícita tendrá la misma duración de la garantía correspondiente descrita anteriormente. Bajo ninguna circunstancia Watkins Wellness ni cualquiera de sus representantes serán responsables de los daños personales o materiales que pudieran producirse.

SERVICIO AL CLIENTE WATKINS

Si tiene alguna pregunta sobre cualquier aspecto de la instalación, el funcionamiento o mantenimiento del spa de la serie **VACANZA** que no haya quedado respondida en este manual, consulte a su distribuidor de **CALDERA**.

Puede llamar a Watkins Manufacturing Corporation al: 800-669-1881 (Extensión 8432), de lunes a viernes, de 8:00 a 17:00 hora del Pacífico (PST), o por correo electrónico a customerservice@watkinsmfg.com.

SOLUCIÓN DE PROBLEMAS

Si tiene cualquier tipo de problema, no dude en consultar a su distribuidor autorizado de **CALDERA**. Aquí tiene algunos consejos que le ayudarán a diagnosticar y corregir algunos de los problemas más comunes, en el caso de que desee hacerlo usted mismo.

GUÍA DE SOLUCIÓN DE PROBLEMAS EN EL FUNCIONAMIENTO GENERAL		
Problema	Causas probables	Soluciones
El spa no funciona.	<ul style="list-style-type: none"> Corte en el suministro eléctrico / el spa no está conectado Desconexión del GFCI 	<ul style="list-style-type: none"> Compruebe la fuente de alimentación eléctrica Reinicie el GFCI; diríjase al servicio técnico si no se reinicia.
El spa no se calienta; las luces y surtidores funcionan. La pantalla muestra "====" El icono ENCENDIDO Y LISTO parpadea	<ul style="list-style-type: none"> El interruptor de presión está abierto y debería estar cerrado. El interruptor de presión detecta un flujo a través del calentador, a pesar de que la bomba de surtidores está apagada. 	<ul style="list-style-type: none"> Compruebe que no haya ningún filtro obstruido. El interruptor de presión se reajustará cuando la corriente del agua vuelva a pasar por el calentador. Diríjase a nuestro servicio técnico si el interruptor de presión se dispara frecuentemente. Contacte con un técnico de servicio autorizado
Parpadea el icono READY	<ul style="list-style-type: none"> El sensor de control está abierto o tiene un cortocircuito 	<ul style="list-style-type: none"> Contacte con un técnico de servicio autorizado
El spa no se calienta; las luces y surtidores funcionan. La pantalla muestra "====" El icono ENCENDIDO Y LISTO parpadea	<ul style="list-style-type: none"> El interruptor de presión está cerrado y debería estar abierto. 	<ul style="list-style-type: none"> Contacte con un técnico de servicio autorizado
Surtidores flojos o con sacudidas	<ul style="list-style-type: none"> El nivel del agua del spa está demasiado bajo Filtros obstruidos / pantallas de succión obstruidas Boquillas de surtidores cerradas / válvula de aire cerrada 	<ul style="list-style-type: none"> Añada agua Limpie los filtros/pantallas de toma de surtidores Abra las boquillas de los surtidores / Abra la válvula de aire
La luz no funciona	<ul style="list-style-type: none"> Mala conexión 	<ul style="list-style-type: none"> Contacte con un técnico de servicio autorizado
La pantalla muestra " - - - - " (no funciona el spa). Parpadea el icono POWER	<ul style="list-style-type: none"> Desconexión del termostato de límite máximo del calentador 	<ul style="list-style-type: none"> Desconecte el spa de la red eléctrica durante un mínimo de treinta segundos para reajustar el termostato de límite máximo del calentador. Si las desconexiones continúan, limpie el filtro. Si esto no soluciona el problema, diríjase al servicio técnico.
Después de llenar o rellenar el spa: una bomba de surtidores funciona pero el agua no fluye por ninguno de sus surtidores.	<ul style="list-style-type: none"> La bomba no está preparada adecuadamente. 	<ol style="list-style-type: none"> Apague el spa con el disyuntor y quite la puerta del compartimiento del equipo. Suelte la unión en la parte superior de la(s) bomba(s) (como indica la p. 10) para que el aire pueda salir y luego apriete a mano la(s) unión(es). Conecte el spa, active la bomba y cerciórese de que la unión esté lo suficientemente apretada para que no haya fugas. Vuelva a instalar la bomba y la puerta del equipo. O: Quite y vuelva a instalar el FROG cap.

INSTRUCCIONES DEL PANEL DE LA PUERTA

QUITAR EL PANEL DE LA PUERTA

Las ilustraciones solo sirven como referencia (su spa puede ser ligeramente diferente).

1

Localice y quite los dos tornillos debajo de cada esquina del panel frontal (mismo lado que el panel de control)

2

Localice la ranura debajo del panel a un lado y en el centro. Introduzca los dedos en las ranuras, tirando ligeramente del panel fuera del spa, solo de un lado (no del centro).

Localice la ranura del otro lado del panel, meta ahí los dedos y en la ranura central. Tire del panel fuera del spa, sáquelo y guárdelo en un lugar fresco y a la sombra.

NOTA: es posible que si tira demasiado rápido del primer clip para sacar el panel se suelte el segundo clip.

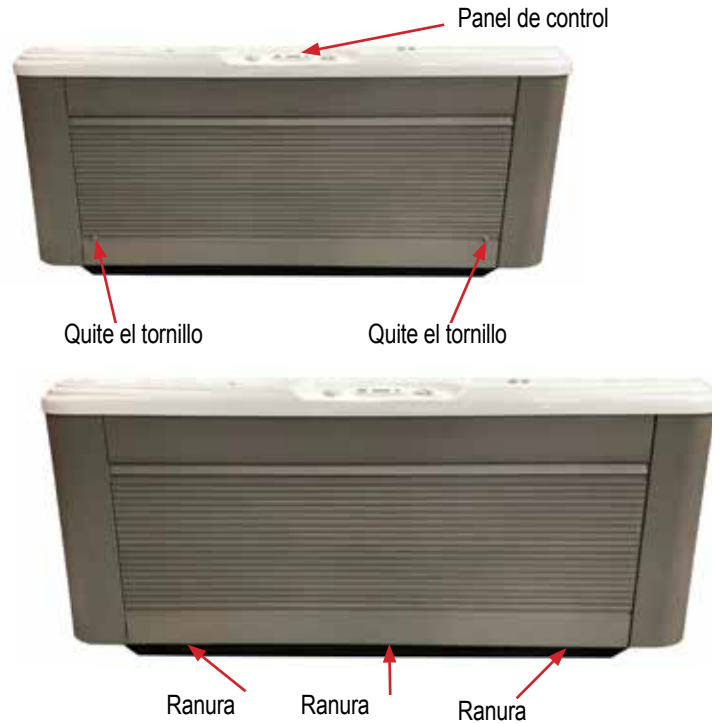

CAMBIO DE PANEL DE LA PUERTA

1

La imagen derecha indica cómo colocar el panel en su lugar.

- Introducir los 4 clips colocados en la parte superior trasera del panel de la puerta detrás de los 4 clips adjuntos al spa.
- Introducir los 2 clips de metal en la parte inferior del enganche de la puerta dentro de los otros 2 clips colocados en la parte inferior del spa.

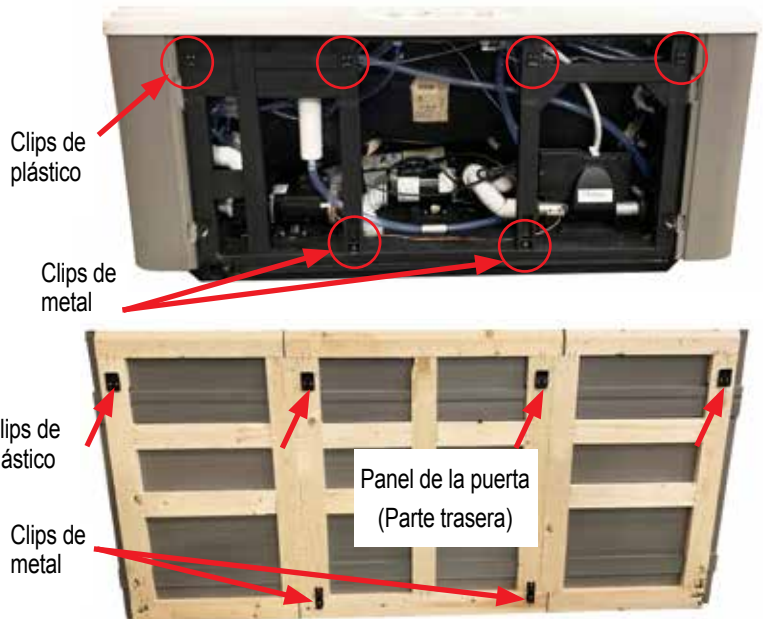

2

Coloque el panel de la puerta en la posición mostrada a la izquierda.

- Eleve el panel de la puerta desde abajo, asegurándose de que los 4 clips de plástico del mismo queden detrás de los 4 clips de plástico. Para ello, el panel de la puerta debe estar detrás de la barra superior.
- Con ambas manos, presione en la zona en la que están colocados los clips de metal para enganchar los clips de metal del panel de la puerta en su posición.
- Vuelva poner los 2 tornillos que había quitado en el paso 1 del apartado Retirar el panel de la puerta.

ESPECIFICACIONES DE LOS SPAS DE LA SERIE VACANZA

	Dimensiones del espacio ocupado	Altura	Área efectiva del filtro	Calentador (vatios)	Capacidad de agua	Peso seco	Peso lleno*	Peso muerto*	Requisitos eléctricos
PALATINO (Modelo PLT)	7,5" x 7,5" 226 cm x 226 cm	38,5" 98 cm	65 pies ²	4.000	400 gal 1525 litros	910 lbs. 415 kg	5295 lbs. 2420 kg	120 lbs./pies ² 575 kg/m ²	Circuito GFCI monofásico de 230 voltios, 30 o 50 amperios
MARINO (Modelo MRN)	7'0" x 7'0" 213 cm x 213 cm	36" 91 cm	65 pies ²	4000	360 gal 1375 litros	835 lbs. 385 kg	4885 lbs. 2235 kg	120 lbs./pies ² 590 kg/m ²	Circuito GFCI monofásico de 230 voltios, 30 o 50 amperios
VANTO (Modelo VNT)	7'0" x 7'0" 213 cm x 213 cm	36" 91 cm	65 pies ²	4.000	375 gal 1425 litros	845 lbs. 385 kg	5200 lbs. 2370 kg	130 lbs./pies ² 625 kg/m ²	Circuito GFCI monofásico de 230 voltios, 30 o 50 amperios
TARINO (Modelo TAR)	6'10" x 6'10" 208 cm x 208 cm	33" 84 cm	30 pies ²	1.000 o 4.000	310 gal 1175 litros	730 lbs. 330 kg	4190 lbs. 1905 kg	110 lbs./pies ² 530 kg/m ²	Cable específico de 115 voltios, 20 o 30 amperios, protegido con GFCI o circuito monofásico de 230 voltios, 30 o 50 amperios con GFCI
CELIO (Modelo CEL)	7,5" x 7,5" 213 cm x 165 cm	29" 74 cm	30 pies ²	1.000 o 4.000	215 gal 825 litros	635 lbs. 290 kg	2955 lbs. 1.355 kg	95 lbs./pies ² 475 kg/m ²	Cable específico de 115 voltios, 20 o 30 amperios, protegido con GFCI o circuito monofásico de 230 voltios, 30 o 50 amperios con GFCI
AVENTINE (Modelo AVH)	5'4" x 5'4" 162 cm x 162 cm	29" 74 cm	35 pies ²	1.000 o 4.000	150 gal 575 l	500 lbs. 225 kg	2100 lbs. 960 kg	105 lbs./pies ² 520 kg/m ²	Cable específico de 115 voltios, 20 o 30 amperios, protegido con GFCI o circuito monofásico de 230 voltios, 30 o 50 amperios con GFCI

PRECAUCIÓN: Watkins Wellness sugiere que se consulte a un ingeniero o a un constructor antes de colocar un spa sobre una terraza elevada.

* **NOTA:** el "Peso lleno" y el "Peso muerto" del spa incluyen el peso de los ocupantes (asumiendo un peso medio por ocupante de 175 lbs (80 kg)).

©2019 Watkins Wellness. Caldera Spas, Vacanza, Palatino, Marino, Tarino, Vanto, Celio, Aventine, EcoTech, Mystique, Euro-Pulse, AdaptaFlo, AdaptaSage y The Home Relaxation Specialists son marcas registradas de Watkins Wellness. BaquaSpa es marca registrada de Arch UK Biocides, Limited Inc. SPA FROG® es marca registrada de King Technology. Simple Green, Windex, Brilliance y Soft Scrub también son marcas comerciales registradas propiedad de varias empresas.



Watkins Wellness

Feel good. Live well.™

Vista, California EE.UU.
EE.UU.



calderaspas.com

303765.19ES B (5/19)